

 **BLAUPUNKT**

Autoradio/Autohifi 84



Blaupunkt 84: das Programm. Autoradio, Autostereo, Autohifi – die ganze Fülle faszinierender Technik, damit das Fahren Freude macht.

Die Leistung entscheidet, wenn Sie das Sounderlebnis wollen. Auf die Technik kommt es an, wenn Ihnen mehr Sicherheit durch Information wichtig ist. Denn Hören beim Fahren stellt besondere Anforderungen. Blaupunkt hat auf diese Ansprüche die individuelle Antwort: das Programm 84.

Blaupunkt bietet Autoradios in Mono- und Stereo-Technik. Blaupunkt hat Cassetten-Autoradios und Klangkomponenten für Autohifi. Blaupunkt präsentiert Zusatzverstärker und Equalizer. Blaupunkt steht für Autolautsprecher in vielen Klassen, für jede Einbausituation, für alle Klangerwartungen. Nicht zuletzt: Blaupunkt hat das System, das Ihre Forderungen von heute erfüllt und offen bleibt für Ihre Ansprüche von morgen. Weil es vorbereitet ist auf mehr Klang, mehr Leistung, mehr Möglichkeiten – weil es mit Ihren Wünschen wachsen kann.

Blaupunkt, das ist Unterhaltungs- und Informationselektronik für alle Wünsche: ausgereifte Technik, attraktives Design, sinnvoller Komfort – von der Einzelkomponente bis zum umfassenden Autohifi-System. Blaupunkt ist Faszination durch Technik.

**Blaupunkt:
Zukunft eingebaut.**

Was steht wo?

Alles über **Blaupunkt Autolautsprecher** finden Sie auf den **Seiten 33–41**.



Über **Blaupunkt Zusatzverstärker und Equalizer** informieren wir Sie von **Seite 28–31**.



Das große Angebot an **Autoradios und Cassetten-Kombinationen** haben wir auf den **Seiten 8–27** zusammengestellt.

Wissenswertes zu Konzept und Details, zu Leistung und Einsatzmöglichkeiten von Blaupunkt Autoradio-Technik der Generation erfahren Sie auf den Einleitungsseiten zu unseren Produktgruppen. Und schließlich: Auf den Seiten 44/45 gibt es Information pur. Im **Blaupunkt Lexikon für Autoradio, Autostereo, Autohifi**.

Wir wünschen viel Vorfreude.



Ihre **Bosch-Autoantenne** können Sie auf **Seite 32** auswählen.



Das neue **Blaupunkt Multi-Stereo-System** präsentieren wir
at [©vintagecaraudio.se](http://www.vintagecaraudio.se)

Bei Empfehlungen werden wir immer gleich persönlich. Welcher Typ sind Sie?

Der Blaupunkt Entscheidungshelfer.

Einen Prospekt wie diesen kann man auf ganz unterschiedliche Weise nutzen. Vielleicht ist es am zweckmäßigsten, Sie studieren ihn von der ersten bis zur letzten Seite. Sehen sich an, was es Neues (und Bewährtes) an Blaupunkt Autoradio, Autohifi, Autoakustik gibt. Lassen sich faszinieren und anregen von den vielfältigen Möglichkeiten, die moderne Elektronik Ihnen bietet. Markieren sich das, was sie besonders interessiert. Dann haben Sie schließlich mit Sicherheit alle Voraussetzungen für eine überlegte Entscheidung. Für Ihr System nach Maß.

Der andere Weg sieht so aus: Sie wissen, was Sie wollen. Weil Sie aus Erfahrung wissen, wie Ihre Interessen sind. Dann können Sie sich von vornherein vor allem auf die Geräte konzentrieren, die zu Ihrem „Autoradio-Typ“ passen.

Dazu haben wir diesen Entscheidungshelfer zusammengestellt. Wichtig dabei ist: Der gibt Empfehlungen und nicht mehr!

Stellen Sie also fest, welcher „Autoradio-Typ“ Sie sind. Vielleicht fällt Ihnen Ihre Entscheidung dann ein wenig leichter.

**Blaupunkt.
Klang nach Maß in Ihren
Wagen!**



Typ A

„Ich brauche ein gutes Autoradio, das mich zuverlässig informiert und für Unterhaltung sorgt. Aktuelle Verkehrsmeldungen, Nachrichten, Musik vom Sender - das ist es, was ich hören will. Cassetten? Ich glaube, die lägen bei mir doch nur rum.“
Erkennen Sie sich wieder? Dann empfehlen wir Ihnen, sich zunächst einmal auf die Seiten 25-26 zu konzentrieren.

Das klassische Autoradio:

Frankfurt SM 21	Seite	25
ACR 931		
(Cassetten-Komponente)	Seite	25
Nürnberg M 14	Seite	26
Ludwigshafen 12	Seite	26



Typ B

„Also, wenn ich ehrlich bin: Am wichtigsten ist für mich der Rundfunk. Nicht nur wegen der aktuellen Information, gerade auf langen Fahrten brauche ich Musik. Aber genau das ist auch der Grund, warum ich ein Autoradio mit Cassettenteil wähle. Beides natürlich in Stereo.“
Ist das Ihre Meinung? Dann sehen Sie sich die Seiten 21-23 an.

Die Vollstereo-Kombination:

Essen R 24	Seite	22
Mainz 24	Seite	23
Madrid 23	Seite	24
Mannheim 23	Seite	24



Typ C

„Manchmal lege ich eine Cassette ein, noch bevor ich den Zündschlüssel umdrehe. Musik hören, das ist für mich das Schönste am Autofahren. Daß ich außerdem noch ständig aktuell informiert werde - umso besser.“
Denken Sie auch so? Auf den Seiten 18-20 können Sie finden, was Sie suchen.

Die Soundklasse:

Coburg MR 23	Seite	20
Düsseldorf R 23	Seite	21



Typ D

„Ich weiß nicht, was mir mehr Spaß macht: Sound und Informationen - oder die unglaubliche Präzision, mit der so ein elektronisches System arbeitet. Perfekte Technik fasziniert mich, und das bestimmt meine Entscheidung.“
Ihre auch? Unsere Vorschläge finden Sie auf den Seiten 10-19.

Die Digitalen:

Bamberg SQR 83	Seite	10/11
Köln SQR 23	Seite	10/11
Bremen SQR 34	Seite	12/13
Heidelberg SQR 24	Seite	14/15
Hamburg SQM 24	Seite	16/17
Hamburg SQM 23	Seite	18/19



Typ E

„Ich bin ein ‚Berliner‘. In puncto Autohifi heißt das ganz einfach, daß Kompromisse nicht meine Sache sind. Meine Ansprüche lassen sich deshalb auf eine kurze Formel bringen: Ich will das Beste.“
Sind Sie ein ‚Berliner‘? Dann gibt es für Sie nur eine Entscheidung.

Das Autoradio, das denkt. Und sagt, was es denkt:

Berlin IQR 83 mit PCI-System	Seite	6-9
------------------------------	-------	-----

Hören beim Fahren stellt der Technik besondere Aufgaben. Blaupunkt hat dafür besondere Lösungen. Vom Konzept bis ins Detail.

Die Praxis ist unerbittlich. Wer in Deutschland Autoradios baut, braucht die Entwicklungskraft des Spezialisten. Denn Deutschlands Autofahrer brauchen die besten Autoradios der Welt.

Das hat ganz einfache Gründe. Nirgendwo liegen die Sender so dicht beieinander wie in Mitteleuropa. Nirgendwo sonst kommt es deshalb so entscheidend auf Trennschärfe an. Außerdem: In den Ballungsräumen und im Gebirge können sich die Empfangsbedingungen beim Fahren sehr rasch ändern. Das fordert viel Aufwand beim Empfänger.

Schließlich: Deutschlands Autofahrer wollen informiert sein. Nirgendwo sonst gibt es ein so dichtes Netz von Sendern mit regelmäßigen Verkehrsinformationen. Blaupunkt hat beigetragen, die Grundlagen zu schaffen – Blaupunkt ARI® ist deshalb zur Formel für Sicherheit durch Information geworden. In der Bundesrepublik Deutschland, in Mitteleuropa und jetzt auch in den USA.

Mehr Technik für mehr Spaß am Fahren. Information ist die eine Seite moderner Blaupunkt Elektronik fürs Auto. Klang ist die andere – mehr Unterhaltung, mehr Erleben, mehr Spaß am Fahren! Das verlangt nicht allein besondere Lösungen der Konstruktion, das fordert zugleich ein breites Angebot spezieller Klangkomponenten. Weil jedes Fahrzeug seine Ansprüche stellt. Und weil Ihre Ansprüche individuell sind.

Dafür steht Blaupunkt: ein breites Angebot an Klangkomponenten, jede von ihnen ist ein Beispiel für die überlegte Umsetzung von Technik in Klang.

Ins Auto konstruiert.

Das sind die Ansprüche: Sicherheit durch Information, Faszination durch Klang,

Leistung ohne Kompromisse – unter den besonderen Bedingungen des Hörens beim Fahren! Blaupunkt hat die umfassende Antwort, überzeugend vom Konzept bis ins Detail. Durch Technik, die ins Auto konstruiert ist.

Was wir meinen, wenn wir sagen: beispielhaft funktionell.



Dolby®-System. Wenn Sie Ihre Ansprüche an Heimhifi mit ins Auto nehmen wollen, ist ein Dolby®-Cassetten-deck von Blaupunkt eine gute Empfehlung. Das weltweit bewährte System zur Rauschunterdrückung trägt bei, das Beste aus Ihren Cassetten zu machen: faszinierenden Klang.



Autoreverse. Die Komfortklasse in der Klangklasse. Autoreverse ist die Technik, die das Cassettenumdrehen überflüssig macht. Weil das Laufwerk am Cassettenende automatisch auf die andere Spur umschaltet. Aber natürlich können Sie auch an jeder beliebigen Bandstelle umschalten. Einfach per Taste.

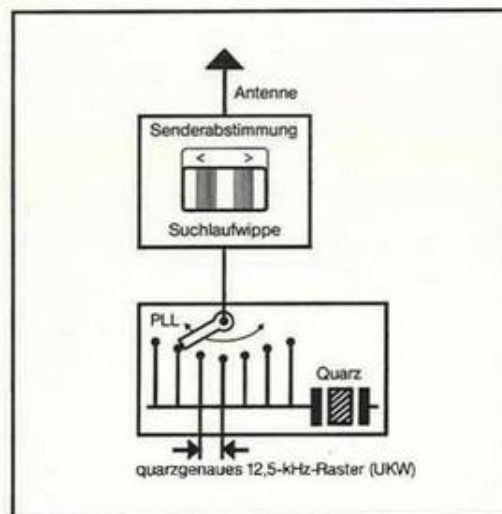

PLL-Abstimmssystem. Das technologische Plus der digitalen Blaupunkt Klasse: Ein elektronisches Abstimmssystem (QTS) stellt Sender quarzgenau ein und hält sie quarzstabil fest, die digitale Anzeige meldet die gewählte Frequenz. Alle Voraussetzungen für bestmögliche Empfangsqualität und sichere Senderidentifizierung.

Ausgangsleistung. Hohe Ausgangsleistung ist viel mehr als die Möglichkeit zu einem hohen Schallpegel. Viel Kraft schafft vor allem große Reserven – und damit die Voraussetzungen, Leistung souverän in Klang umzusetzen. Dynamisch, ohne Verzerrungen, bei vollen Bässen und kristallklaren Höhen auch in den Impulsspitzen. Jeder Blaupunkt hat deshalb von Haus aus starke Ausgangsleistung. Und die Möglichkeit, sie durch zusätzliche Booster oder Amplifier sinnvoll zu steigern.



Cassettensuchlauf. Komfort im Sinne der Sicherheit! CPS heißt Cassette Programme Search und bedeutet, daß Sie Ihr Musikprogramm von der Cassette noch besser nach Wunsch abrufen können. Auf Tastendruck wird das Band bis zum nächsten Titel vor- oder zum Beginn des gerade beendeten zurückgespult. Die Umschaltung auf Wiedergabe erfolgt automatisch.



Automatische Lautstärkeregelung. Das Fahrzeug-Innengeräusch ändert sich ständig – und damit die Hörbedingungen. Durch die AVC, die Automatic Volume Control, wird die eingestellte Lautstärke von Rundfunk oder Cassette ständig automatisch nachgeregelt. Präziser, schneller und sicherer, als es von Hand möglich wäre.



Kompletinformation auf einen Blick. Dies ist das LC-Display des Berlin IQR 83 mit PCI-System. Ein Informations-System ganz neuer Art. Mit alphanumerischer Anzeige von Senderfrequenz und Sendernamen, mit Angabe des eingestellten Verkehrsbereichs, mit Darstellung von Suchlauf-Empfindlichkeit und Programmart (Stereo) – und schließlich sogar mit Information über ein- oder ausgeschaltete Sprachausgabe. Technik auf einer hohen Stufe der Vollkommenheit.



Bandsorten-Umschalter. Je besser die Abstimmung auf das technisch Mögliche, desto eindrucksvoller das Ergebnis. Und das heißt Klang. Blaupunkt Cassetten-Autoradios der Oberklasse haben deshalb einen Bandsorten-Umschalter für die normgerechte Wiedergabe von CrO₂- und Metal-Cassetten. Was das heißt, können Sie hören.

DNR (Dynamic Noise Reduction). Neue Technik wider das Rauschen: das DNR-System im Blaupunkt Heidelberg SQR 24. Eine Elektronik analysiert ständig das laufende Programm und begrenzt die Bandbreite des Verstärkers jeweils exakt auf die erforderliche Tonfrequenz. Das Ergebnis: Nur das Tonsignal „kommt durch“, das lästige Rauschen im hohen Frequenzbereich wird wirkungsvoll unterdrückt. Und das gilt für Rundfunk und Cassette! Beste Voraussetzungen für Musik pur.

ARI-Identifikations-Display. Neuer Weg der Display-Technik: die großflächige LCD-Anzeige im Hamburg und im Heidelberg – auffallend kontrastreich und auch bei starkem Aullicht gut ablesbar aus jedem Blickwinkel. Vor allem: Das neue Display hat Farbkenntung! Die Digitalanzeige meldet eingestellte ARI-Sender durch rote, Nicht-ARI-Sender durch grüne Frequenzangabe. Farbe im Dienst der Funktion.



Rote Anzeige: ARI-Sender.



Grüne Anzeige: Nicht-ARI-Sender.

Hochleistungs-Tonköpfe. Der Tonkopf des Cassetten-decks ist mitentscheidend für die Wiedergabequalität. Blaupunkt verwendet Hard-Permalloy- und Sendust-Tonköpfe. Das sichert einen großen Übertragungsbereich bei langer Lebensdauer.



Klangsteuerung. Blaupunkt Autohifi ist ein Klangsystem, das mit Ihren Ansprüchen wachsen kann. Zum Beispiel: mehr Möglichkeiten der Klangsteuerung durch einen zusätzlichen Equalizer. Mit dem Equalizer/Amplifier BEA 80 lassen sich 7 Frequenzbereiche getrennt regeln. Exakt nach Ihrem Hörindruck und nach den individuellen Erfordernissen der Fahrzeugakustik.



Autolautsprecher-Systeme. Für viele Ansprüche, für unterschiedliche Bedingungen der Fahrzeugakustik, auch für schwierige Einbausituationen die richtigen Autolautsprecher – dafür steht Blaupunkt. Dies ist der SL 1640 aus der Serie Blue Magic. Im Sound so faszinierend wie im Design. Wir sprechen von akustischer und optischer Abstimmung auf den Innenraum. Oder kürzer: von Autohifi zum Hören und Sehen.



Leistungssteigerung. Mit einem Blaupunkt Zusatzverstärker – wenn Sie wollen, kombiniert mit einem Equalizer – können Sie die Ausgangsleistung Ihres Autohifi-Systems nach Wunsch steigern. Nicht nur für immer mehr Power, sondern vor allem für immer mehr Faszination durch Klang unter allen Hörbedingungen.



Blaupunkt Nachtdesign®. Funktionalität durch Licht. Blaupunkt Nachtdesign® heißt: Alle Funktions- und Anzeigeelemente sind blendfrei beleuchtet. Das erleichtert die exakte Bedienung, schafft schnelle Übersicht. Und macht das Fahren bei Dunkelheit sichtbar sicherer.

Das Blaupunkt ARI®-System: Sicherheit durch Information.

Informiert fährt man besser. Deshalb hat Blaupunkt gemeinsam mit dem ADAC und den ARD-Rundfunkanstalten ARI entwickelt: die Autofahrer-Rundfunk-Information, das einzige elektronische Verkehrsinformations-System der Welt. ARI gibt es bisher in der Bundesrepublik Deutschland, in Österreich, in Luxemburg, in der Schweiz – und seit 1983 auch in den USA. Weitere Länder werden folgen.

ARI-Sender melden sich dreifach.
So funktioniert ARI: Jeder Verkehrsfunksender strahlt, zusätzlich zum Programm, drei unhörbare Frequenzen aus:

- Erstens die Senderkennung (SK) – gewissermaßen die Versicherung, daß dieses Programm regelmäßig Verkehrsmeldungen bringt. Bei unseren neuen Modellen Heidelberg SQR 24 und Hamburg SQM 23 gibt es zusätzlich eine besonders deutliche optische Meldung: per ARI-Identifikations-Display. Bei ARI-Sendern ist die digitale Frequenzanzeige rot, bei Nicht-ARI-Sendern schaltet sie automatisch auf grün um.
- Zweitens die Durchsagekennung (DK) – das ist die Ankündigung, daß eine Verkehrssendung folgt.
- Drittens die Bereichskennung (BK) – sie gibt die regionale „Zuständigkeit“ des Verkehrsfunksenders zu erkennen. Unsere Karte zeigt, wie diese Bereiche aussehen.



Je nach Ausstattungsgrad kann Ihr Blaupunkt Autoradio auf diese Kennungen reagieren. Und zwar auf folgende Weise:

Blaupunkt Arimat®.
Der Arimat reagiert auf die Senderkennung. Bei gedrückter ARI-Taste nimmt das Autoradio ausschließlich Verkehrsfunksender an, alle anderen Stationen werden stummgeschaltet. Eine Kontrollleuchte zeigt an, daß ein Verkehrsfunksender empfangen wird.

Blaupunkt Super-Arimat®.
Der Super-Arimat wertet außerdem die Durchsagekennung aus: Bei gedrückter ARI-Taste sorgt eine Automatik dafür, daß auch bei leise eingestelltem oder stummgeschaltetem Radio jede Verkehrsmeldung in gut verständlicher Lautstärke zu hören ist. Musik vom Cassettenrecorder wird für die Durchsage unterbrochen. Und bei Verlassen des Sendegebietes eines Verkehrsfunksenders erinnert entweder ein rhythmischer Warnton daran, daß eine neue ARI-Station eingestellt werden muß, oder der Suchlauf startet automatisch und stellt einen neuen Verkehrsfunksender ein.

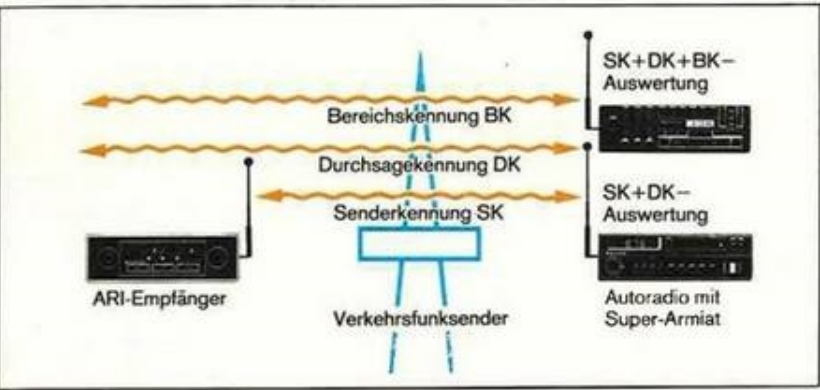

Blaupunkt Travel-ARI®.
Der neue Hamburg SQM 24 hat Travel-ARI. Damit hat Blaupunkt das ARI-System noch leistungsfähiger gemacht. Denn jetzt gilt: Auch wenn Sie keinen ARI-Sender hören oder gar Mittelwelle empfangen, werden Ihnen aktuelle Verkehrsmeldungen zuverlässig durchgestellt. Damit Sie immer informiert bleiben. Einzelheiten erfahren Sie auf Seite 16.

Das Blaupunkt ARI-System ist die bewährte Basis für eine weltweit alleinstehende Leistungsstufe der Unterhaltungs- und Informationselektronik für das Automobil: das Blaupunkt PCI-System.

Während ein Empfänger (I) ständig den stärksten ARI-Sender einstellt, können Sie unabhängig davon ein Programm auf Mittelwelle oder UKW (auch Nicht-ARI-Sender) hören. ARI kommt durch.



Das Blaupunkt PCI-System: elektronische Intelligenz für Autoradios der neuen Generation.

Moderne Autoradiotechnik hat in vielen Details ein erstaunliches Maß an Perfektion erreicht. Es war Zeit, konzeptionell neue Lösungen zu entwickeln.

Blaupunkt hat die Konsequenzen gezogen. Mit Computer-Technologie, die so vollkommen ist, daß sie das Autoradio zugleich faszinierend leistungsfähig – und seine Bedienung vollkommen einfach macht. Dafür steht das PCI-System. Blaupunkt erreicht damit eine nach ihren Leistungs- und Ausstattungsmerkmalen bislang weltweit unerreichte Stufe der Unterhaltungselektronik für das Automobil.



Radiowellen unterliegen einfachen Naturgesetzen. Das macht den UKW-Empfang manchmal schwierig. Ein glasklar zu hörendes UKW-Programm kann seine Empfangsqualität total verändern. Wenn sich plötzlich Hindernisse zwischen Sender und Empfänger befinden. Da genügt unter Umständen ein Hügel.

Abhilfe ist im Grunde leicht: Umschalten auf den an Ihrem Standort am besten zu empfangenden Sender desselben Programms. Nur – wissen Sie dessen Frequenz? Das PCI-System weiß sie. Und stellt sie elektronisch zuverlässig ein. Per Best-Station-Taste.

Schlimm, was manche Hochhausfront aus einem Vivaldi-Konzert macht. Oder aus einem Beatle-Titel.

Auch in Sendernähe kann es hörbare Qualitätsschwankungen geben. Denn Feldstärke ist nur ein Kriterium für guten Empfang. Das macht sich bemerkbar, wenn Sie in der Nähe eines Senders und zugleich in der Nähe eines Hochhauses Rundfunk hören. Dann ist es möglich, daß Sie diesen Sender empfangen – und zusätzlich seine Reflexionen.

Hier gilt: Ausweichen auf einen möglicherweise schwächer, dafür besser zu empfangenden Sender.

Das PCI-System findet ihn. Per Taste. Weil PCI weiß, daß Feldstärke nicht gleich Empfangsqualität ist.

Das PCI-System. Eine neue Dimension Komfort, Funktionalität und Sicherheit.

Die Funktion Senderidentifizierung.

Die Identifizierung eines UKW-Senders erfolgt durch Vergleich seiner Kenndaten mit den im Speicher bereitgehaltenen Informationen. Das geschieht nach einem im Prinzip einfachen Raster:

Bei ARI-Sendern werden Frequenz und Bereichskennung mit der kompletten Sendertabelle verglichen. Der empfangene Sender wird dadurch eindeutig bestimmt.

Bei Sendern ohne ARI-Kennung wird die Frequenz ARI-Sendern zugeordnet. Hat der Mikroprozessor festgestellt, welcher ARI-Sender am gleichen Ort empfangen werden kann, so wird auch der Nicht-ARI-Sender identifizierbar.

Die Funktion Empfangsoptimierung (Best Station).

Jedes UKW-Programm hat viele Senderstandorte. Deshalb gibt es zu jedem O-Senderbereich die Frequenz, auf der „Ihr Programm“ am besten zu empfangen ist. Und deshalb gehört zum PCI-System die Best-Station-Taste. Die müssen Sie drücken, wenn die Empfangsqualität eines Senders abnimmt.

Der Speicher enthält alle Frequenzen aller UKW-Sender. Der Mikroprozessor vergleicht alle Empfangsmöglichkeiten – und der Sender mit der besten Empfangsqualität wird eingestellt.

Das PCI-Prinzip: Speicher mit Daten und Namen.

Das Herz des PCI-Systems ist der elektronische Speicher. Sein Speicherbereich umfaßt alle Kenndaten aller UKW-Verkehrsfunksender (Frequenz, ARI-Senderkennung, ARI-Bereichskennung), dazu die Frequenzen aller anderen in Deutschland, Österreich, Luxemburg und in der Schweiz zu empfangenden UKW-Sender: etwa 1000 Daten, ab Werk komplett programmiert.

Diese elektronisch auswertbare Datenbank gibt einem Autoradio mit PCI-System faszinierende, grundsätzlich neue Leistungsmerkmale.

93.2 Flensburg	NDR 2
98.3 Kiel	NDR 2
87.6 Hamburg	NDR 2
95.9 Visselhövede	NDR 2
96.2 Hannover	NDR 2
98.5 Hildesheim West	NDR 2
89.5 Hoher Meißner	HR 3
97.7 Rimbarg	HR 3
96.3 Kreuzberg	BR 3
97.6 Würzburg	BR 3
99.3 Büttelberg	BR 3
97.9 Dillberg	BR 3
98.5 Wendelstein	BR 3
97.6 Gelbelsee	BR 3
98.5 Wendelstein	BR 3
97.3 München	BR 3
95.9 Traunstein	BR 3
99.0 Salzburg	ORF
Schweiz	
99.9 Säntis	DRS 1
90.9 Rigi	DRS 1
97.2 Niederhorn	DRS 1
Österreich	
98.6 Eben	Ö 3
98.3 Bärenkogel	Ö 3



Das Autoradio, das denkt. Und sagt, was es denkt.

Blaupunkt Berlin IQR 83.

Autostereo-Anlage im Komponenten-System: Trennung von Rundfunkteil, Cassettendeck, Verstärker – Abruf und Kontrolle aller Funktionen des Rundfunkteils über separates Bediendisplay auf Schwanenhals

- Weltweit neue Leistungsmerkmale durch konsequenten Einsatz von Mikroelektronik
- Senderidentifizierung von UKW-Programmen

- Alphanumerisches LC-Display
- Best-Station-Taste
- Sprachsynthesizer
- 16 Speicherplätze
- Sendersuchlauf
- ARI-Ausstattung mit aktiver Anwahl des Verkehrsfunkbereichs
- Cassettenteil mit Autoreverse-Laufwerk
- Cassetten-Suchlauf (CPS)
- Dolby®-NR-System
- Sendust-Tonkopf
- Automatische Lautstärkeregelung
- 4 x 20 Watt (Musik)

Bestell-Nr.: 7 641 997 010
Gewicht: ca. 5 kg



Technische Informationen

PCI-Teil. Senderidentifizierung von UKW-Programmen in der Bundesrepublik Deutschland, in der Schweiz, in Österreich und Luxemburg • Alphanumerisches LC-Display für Sender- und Frequenzanzeige • Empfangsoptimierung durch Best-Station-Taste.

Sprachsynthesizer. Ansage von Sendern, Informationen zur Sendercharakteristik, Rückmeldungen als Funktionskontrolle.

Rundfunkteil. 4 Wellenbereiche: UKW-Stereo, MW, LW, KW • 16 Programmspeicherplätze • Hohe Abstimmpräzision durch PLL-Frequenzsynthesizer (QTS), Abstimmraster 12,5 kHz (UKW) • Sendersuchlauf in beide Richtungen • Last-Station-Memory • Alphanumerische LCD-Anzeige für Frequenz und Sender • Digital Frequency Control (DFC) • Stereo/Mono-Umschaltung.

Cassettenteil. Stereo-Wiedergabe • Autoreverse-Laufwerk: automatische Spurumschaltung am Band-Ende • CPS (Cassette Programme Search): Vorlauf mit schaltbarem Automatik-Stop am nächsten Musikstück, Rücklauf mit Automatik-Stop am Anfang des zuletzt gehörten Musikstücks • Dolby®-Rauschunterdrückung • Sendust-Tonkopf • Übertragungsbereich 40–16000 Hz • Bandsortenumschaltung Fe₂O₃/CrO₂/Metal • Automatischer Cassettenausschub bei Bandlaufstörungen • Automatische Umschaltung Cassette/Rundfunk • LED-Funktionsanzeigen.

Verstärkerteil. AVC (Automatic Volume Control): automatische Lautstärkeregelung, abhängig vom Fahrgeräusch, Anzeige über LED-Kette • Frequenzgang 30–16000 Hz • Getrennte Regler für Stereo-Balance, Höhen, Bässe, Pegel, Fader • Loudness-Taste • Quadro-Endstufe mit 4 separaten Ausgängen,

Ausgangswerte nach DIN 45500 • Ausgangsleistung 4 x 20 Watt Musik, 4 x 15 Watt Sinus.

ARI-Ausstattung. Super-Arimat • Bereichskennung (aktiv) zur bewußten Beschränkung der Empfangsmöglichkeit auf regionale Sender mit regelmäßigen Verkehrsmeldungen • DK-Stummschaltung • Cassettenstop bei Verkehrsdurchsagen • Automatischer Suchlauf-Start im DK-Betrieb bei Verlassen des Sendegebiets.

Anschlüsse. 4 Lautsprecher • Automatik-Antenne.

Die Funktion Senderidentifizierung. Der elektronische Speicher des Berlin IQR 83 enthält die Frequenzen



und Kenninformationen aller UKW-Sender in der Bundesrepublik Deutschland, in Österreich, in der Schweiz und in Luxemburg. Etwa 1000 Daten sind ab Werk programmiert! Ein Microcomputer wertet sie für die Identifizierung aus, das Ergebnis ist deutlich sichtbar auf dem großflächigen LC-Display.

Die Funktion Empfangsoptimierung. Jeder UKW-Sender sendet auf vielen Frequenzen. Der Berlin IQR 83 findet zu jedem identifizierten Programm die



am besten zu empfangende Station – durch Computervergleich der gespeicherten Daten. Dafür genügt ein Tipp auf die Best-Station-Taste.

Die Funktion Sprache. Die direkte Form der Kommunikation mit der Technik: Der Sprachsynthesizer meldet, was die Elektronik steuert. Jeder Sender wird mit seinem Namen angesagt – mit digital aufbereiteter, natürlich modulierter Stimme. Darüber hinaus erfolgen gesprochene Informationen zur Sendercharakteristik („Kein ARI-Sender“) und Quittierungen. Die Sprachausgabe ist abschaltbar.



ARI komplett. Der Berlin IQR 83 nutzt gezielt das gesamte Informationsangebot der Verkehrsfunksender. Druck auf die ARI-Taste: Der Suchlauf nimmt nur Verkehrsfunksender an. Druck auf die DK-Taste: Nur Verkehrsfunkmeldungen werden durchgestellt – auch bei Cassettenbetrieb. Druck auf die BK-Taste: Nur Verkehrsfunksender eines Bereichs (A–F) werden angenommen.

Automatische Lautstärkeregelung. Komfort ist Sicherheit. Durch die AVC (Automatic Volume Control) wird die eingestellte Lautstärke von Rundfunk und Cassette ständig dem Fahrzeug-Innengeräusch nachgeregelt. Das macht das Korrigieren von Hand weitgehend überflüssig.

Automatische Spurumschaltung. Rangzeichen der Spitzenklasse bei Cassettendecks: Autoreverse. Am Bandende schaltet eine Automatik auf Wiedergabe der anderen Seite. Das macht das Cassettenumdrehen überflüssig. Natürlich läßt sich auch an beliebiger Stelle die Spur wechseln.

Dolby®/3fach-Bandsortenvwahl. Dolby® NR ist das HiFi-bewährte Verfahren zur Minderung des Bandrauschens bei Cassettenwiedergabe, 3fach-Bandsortenvwahl erlaubt die genaue Anpassung an Normal-, Chromdioxid- und Metal Tape.

Cassettensuchlauf. Ansteuern von Musiktiteln – elektronisch schnell, bequem und sicher. Dafür steht CPS (Cassette Programme Search). Auf Tastendruck wird das Band bis zum nächsten Musikstück vorder oder zum Beginn des gerade beendeten zurückgespult und schaltet dann auf Wiedergabe um.



Für weitere Informationen über den Blaupunkt Berlin IQR 83 steht ein Spezialprospekt zur Verfügung.



©vintagecaraudio.se

UKW Stereo	MW	LW	KW	pe	Super-ARI + Bereichskennung	Stationspeicher	Sendersuchlauf	4 x 20 W Musik 4 x 15 W Sinus	Vor-/Rücklauf rastbar	CPS + Autoreverse	Dolby®	Sendust- Tonkopf	40–16000 Hz
------------	----	----	----	----	-----------------------------	-----------------	----------------	----------------------------------	--------------------------	----------------------	--------	---------------------	-------------

© Dolby ist ein eingetragenes Warenzeichen der Dolby Laboratories Inc.



Faszination aus Form und Funktion.

Blaupunkt Bamberg SQR 83/Köln SQR 23.

Technologisch vollendet, zukunftsorientiert in Komfort und Design • Hervorragender Rundfunkempfang durch PLL-Synthesizer mit Sendersuchlauf, 12,5 kHz-Raster (UKW) • Numerische LCD-Frequenzanzeige • Drei Wellenbereiche • Sechs Stationstasten 3fach belegbar, also 18fach-Programmspeicher • Automatic-Loudness • Hochleistungs-

Cassettenteil mit Autoreverse-Laufwerk • Musiksuchlauf (CPS) • Dolby®-Rauschunterdrückung • Bandsortenumschalter • Verkehrslos Super-Arimat mit Bereichskennung
Köln SQR 23: 2 x 10 Watt Musikleistung
Bamberg SQR 83: 4 x 20 Watt Musikleistung mit separater Vierkanal-Endstufe.

Bamberg SQR 83 Bestell-Nr.: 7 641 897 111
Köln SQR 23 Bestell-Nr.: 7 641 898 111
 Gewichte:
 Köln ca. 2,1 kg,
 Bamberg ca. 3,2 kg.

Bamberg SQR 83.
 Das Konzept für Klangbewußte: Voller Klanggenuß durch separate Vierkanal-Leistungsendstufe.
 4 x 20 Watt Musikleistung! Differenziert steuerbar wird die Anlage über den Balanceregler (links-rechts) und den verlustlos arbeitenden Fader. Er regelt die Schallverteilung zwischen den vorderen und rückwärtigen Lautsprechern.

Technische Informationen

Rundfunkteil. Stereo-Empfang auf UKW • UKW, MW, LW • Quartz Tuning System (QTS) mit hochpräzisiertem PLL-Frequenzsynthesizer (12,5 kHz-Feinabstimmung auf UKW) • Mikrocomputer-gesteuerter Sendersuchlauf in beide Richtungen auf allen Wellenbereichen • Zweifache Suchlauf-Empfindlichkeit • Manuelle Abstimmung für Sender-Programmierung • Numerische Frequenzanzeige (LCD) • Sechs dreifach belegbare Stationstasten (Matrixspeicher) • Last Station Memory • Stereo/Mono-Umschaltung • Getrennte Regler für Höhen und Tiefen • Stereo-Balanceregler.

Cassettenteil. Stereo-Wiedergabe • Autoreverse-Laufwerk mit automatischer Bandspurumschaltung (Cassettewenden überflüssig) • CPS (Cassette Programme Search): Vorlauf mit schaltbarem Automatik-Stop am nächsten Musikstück, Rücklauf mit Automatik-Stop am Anfang des zuletzt gehörten Musikstücks • Automatic Loudness für vollen Klang bei jeder Lautstärke • Rastbarer schneller Vor- und Rücklauf mit Spurlogik • LED-Spuranzeige • Elektronische Bandlaufüberwachung • Automatischer Cassettenauswurf bei Bandlaufstörungen • Bandsortenumschalter von Normal auf Metal/CrO₂ • Dolby®-Rauschunterdrückung für besonders rauscharme Cassettenwiedergabe • Extrem langlebiger Sendest-Tonkopf • Besonders großer Übertragungsbereich von 40–16000 Hz.

ARI-Ausstattung. Super-Arimat mit Bereichskennung • ARI-Taste und ARI-Leuchtanzeige • Suchlauf-gesteuerte Abstimmung auf ARI-Sender bei gedrückter ARI-Taste • Automatischer Suchlauf Start bei schwächer werdendem ARI-Sender (DK-Betrieb) • Anzeige der Bereichskennung durch LCD.

Ausgangsleistung. Köln SQR 23: 2 x 10 Watt Musik, 2 x 9 Watt Sinus.

Anschlußmöglichkeiten. Köln SQR 23: 2 Lautsprecher • Automatik-Antenne.
Ausgangsleistung. Bamberg SQR 83: Separate Vierkanal-Leistungsendstufe • 4 x 20 Watt Musik an 4 Ohm, 4 x 15 Watt Sinus an 4 Ohm • Ausgangswerte entsprechen DIN 45500 • Integrierter, verlustlos arbeitender Fader (Überblendregler).
Anschlußmöglichkeiten Bamberg SQR 83: 4 Lautsprecher • Automatik-Antenne.



Die Alternative: der Blaupunkt Köln SQR 23. Ausgangsleistung 2 x 10 Watt (Musik).

Alle Bedienelemente sind übersichtlich in Funktionsgruppen geordnet und sehr flach gehalten. Fühlhilfen führen die Finger zur gesuchten Taste: sichere Bedienung auch ohne Blickkontakt.

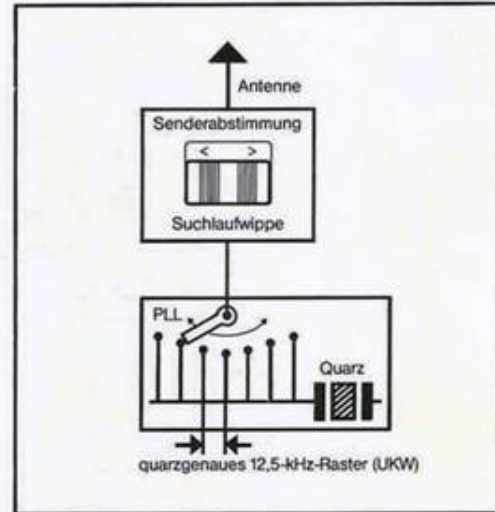
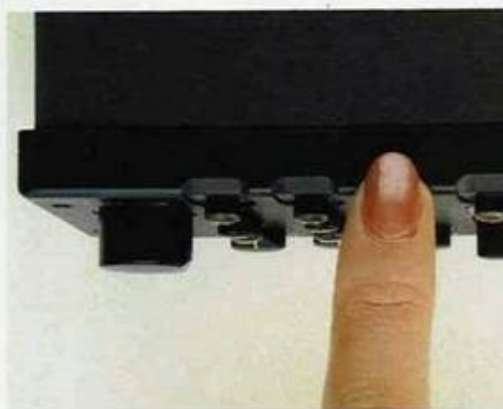

Das Abstimmkonzept für Köln SQR 23 und Bamberg SQR 83: Ein Quarz-Abstimmssystem (QTS) stellt Sender quarzgenau ein, die PLL-Schaltung hält sie quarzstabil fest. Jede Minute wird die exakte Einstellung des Senders automatisch kontrolliert und bei Bedarf nachgeregelt.



©vintagecaraudio.se

UKW Stereo	MW	LW	Super-ARI + Bereichskennung	Sendersuchlauf	Stationspeicher	2 x 10 W Musik (Köln)/4 x 20 W Musik (Bamg.)	Bandsorten-Umschalter	Vor-/Rücklauf rastbar (logisch)	Autoreverse + CPS	Dolby®	Sendust-Tonkopf	40-16000 Hz
------------	----	----	-----------------------------	----------------	-----------------	--	-----------------------	---------------------------------	-------------------	--------	-----------------	-------------

* Dolby ist ein eingetragenes Warenzeichen der Dolby Laboratories Inc.



Digital und klangstark.

Blaupunkt Bremen SQR 34.

Cassetten-Autoradio in digitaler Technik und attraktiver Ausstattung • Quarzgenaue Senderabstimmung durch PLL-Synthesizer • Mikrocomputer für Sendersuchlauf in beide Richtungen, Abstimmung und Stationspeicher • Sechs doppelt belegbare Stations-tasten • Drei Wellenbereiche • Vierkanal-Endstufe • Integrierter Überblendregler

• Getrennte Höhen- und Tiefenregelung
• Autoreverse-Laufwerk mit logischem schnellem Vor- und Rücklauf und großem Übertragungsbereich • Dolby®-Rauschunterdrückung • Nachtdesign • Verkehrslotse Super-Arimat • 4 x 7 Watt Musikleistung.

Bestell-Nr.: 7 642 899 010

Gewicht: ca. 1,9 kg.

Technische Informationen

Rundfunkteil. Stereo-Empfang auf UKW • UKW, MW und LW • Quartz Tuning System (QTS) mit PLL-Synthesizer • Mikrocomputer-gesteuerter Sendersuchlauf in beide Richtungen • Manuelle Abstimmung für Sender-Programmierung • Digitale Frequenzanzeige (LED) • Sechs doppelt belegbare Stationstasten (Matrixspeicher) für elektronische Speicherung von je sechs Sendern auf UKW und MW • Last Station Memory • Stereo/Mono-Umschaltung • Getrennte Höhen- und Tiefenregelung (Regelbereich ± 12 dB) • Vierkanal-Endstufe • Integrierter Überblendregler (Fader) • Stereo-Balanceregler.

Cassettenteil. Stereo-Wiedergabe • Autoreverse-Laufwerk mit automatischer Bandspur-Umschaltung (Cassettendrehen überflüssig) • Bandsorten-Umschalter von Normalband auf CrO₂- und Metal-Band • Elektronische Bandlauf-Überwachung • Rastbarer schneller Vor- und Rücklauf (mit Spurlogik): Vorlauf ist immer Vorlauf, Rücklauf immer Rücklauf • Dolby®-Rauschunterdrückung für besonders rauscharme Cassettenwiedergabe • Elektronischer Cassettenausschub bei Bandlauf-Störungen • Langlebiger Hard-Permalloy-Tonkopf • Übertragungsbereich 40–16000 Hz.

ARI-Ausstattung. Super-Arimat mit Warnton-Automatik • ARI-Taste und ARI-Leuchtanzeige • Suchlauf-gesteuerte Abstimmung von ARI-Sendern bei gedrückter ARI-Taste • Warnton bei schwächer werdendem ARI-Sender • Cassettenstop bei Verkehrsdurchsagen.



Das Display des Bremen SQR 34: Leuchtdioden für die Anzeige der Senderfrequenz, für ARI und Stereo.

Nachtdesign.

Blendfrei beleuchtete Gerätefront.

Ausgangsleistung. 4 x 7 Watt Musik, 4 x 5 Watt Sinus.

Anschlußmöglichkeiten. 4 Lautsprecher • Automatik-Antenne.

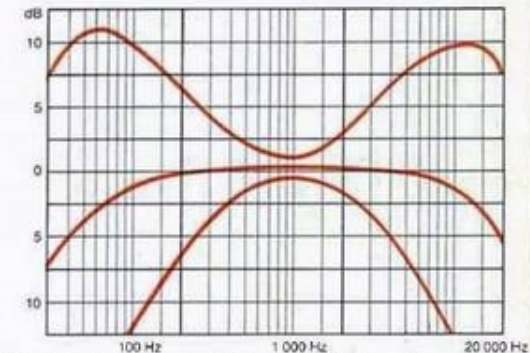

Die Regelbereiche der Höhen- und Tiefenregler.

Das Nachtdesign des Bremen SQR 34: Schriftzüge und Symbole an den Bedienelementen und die Tasten sind von innen blendfrei beleuchtet – sichere und verwechslungsfreie Bedienung auch bei Dunkelheit.

**NACHT
DESIGN**

©vintagecaraudio.se

UKW Stereo	MW	LW	Super-ARI + Warnton	Sendersuchlauf	Stationspeicher	4 x 7 W Musik 4 x 5 W Sinus	Bandsorten-Umschalter	Vor-/Rücklauf rastbar (logisch)	Autoreverse	Dolby®	Hard-Permalloy-Tonkopf	40-16000 Hz
------------	----	----	---------------------	----------------	-----------------	--------------------------------	-----------------------	---------------------------------	-------------	--------	------------------------	-------------

* Dolby ist ein eingetragenes Warenzeichen der Dolby Laboratories Inc.



PLL-Präzision plus Klang-Faszination.

Blaupunkt Heidelberg SQR 24.

Beispielhaft funktionell, eindrucksvoll klangstark: PLL-Rundfunkteil mit dem neuen ARI-Identifikations-Display, Autoreverse-Tapedeck • DNR-System zur hochwirksamen Rauschunterdrückung bei Radio- und Cassettenprogrammen • Elektronischer Sendersuchlauf in beide Richtungen • 3x5 Programm-Speicher-Plätze • Digitale Frequenzanzeige

mit automatischem Farbwechsel: rot bei ARI-Sendern, grün bei Nicht-ARI-Sendern • Autoreverse mit Spurlogik • Bandsorten-Umschaltung • Kombierter Höhen- und Tiefenregler • Automatic Loudness • Nacht-design • 2 x 10 Watt Sinusleistung. Bestell-Nr.: 7 643 897 010 Gewicht: ca. 1,5 kg.

DNR (Dynamic Noise Reduction). Neue Technik wider das Rauschen.

Das Prinzip: Ständige Analyse des laufenden Rundfunk- oder Cassettenprogramms, dynamische Begrenzung der Verstärker-Bandbreite auf das wirklich erforderliche Frequenzspektrum – ohne das lästige Rauschen im hohen Frequenzbereich. Das Ergebnis: Nur das Ton-signal „kommt durch“. Bei Rundfunk und Cassette!



Technische Informationen

Rundfunkteil. Stereo-Empfang auf UKW • UKW, MW und LW • Quartz Tuning System mit hochpräzisem PLL-Frequenzsynthesizer (12,5 kHz-Feinabstimmung auf UKW) • Mikrocomputer-gesteuerter Sendersuchlauf in beide Richtungen für UKW, MW, LW • Suchlaufempfindlichkeit in 2 Stufen schaltbar (über Mono/Stereo-Taste) • Digitale Frequenzanzeige auf transreflektivem LC-Display mit Farbkennung und automatischer Umschaltung: ARI-Sender rot, Nicht-ARI-Sender grün • 5 je dreifach belegbare Stationstasten (Matrixspeicher) für UKW, MW und LW, digitale Anzeige des gewählten Speicherplatzes im Display • Last Station Memory (automatische Speicherung des zuletzt eingestellten Senders) • Mono/Stereo-Umschaltung • Kombierter Regler für Höhen und Tiefen • Balanceregler mit feinrastender Mittenstellung • DNR-System (Dynamic Noise Reduction) für hochwirksame Rauschunterdrückung bei Rundfunkempfang und Cassettenwiedergabe • Automatic Loudness: voller Klang bei jeder Lautstärke.

Cassettenteil. Stereo-Wiedergabe • Autoreverse-Laufwerk mit automatischer Bandspur-Umschaltung (Cassettendrehen überflüssig) • Bandsorten-Umschalter von Normal/CrO₂ auf Metal Tape • Elektronische Bandlauf-Überwachung • Rastbarer schneller Vor-/Rücklauf mit Spurlogik: Vorlauf ist immer Vorlauf, Rücklauf ist immer Rücklauf • DNR-System (Dynamic Noise Reduction) für hochwirksame Rauschunterdrückung bei Cassettenwiedergabe und Rundfunkempfang • Langlebiger Hard-Permalloy-Tonkopf • Übertragungsbereich 40–16000 Hz.



Rote Anzeige: ARI-Sender! Grüne Anzeige: Nicht-ARI-Sender!



ARI-Identifikations-Display. Das mit der Farbkennung.

Neu von Blaupunkt: ein Anzeige-System, das die Abstimmung noch leichter, die Funktionskontrolle noch rascher und sicherer macht. Das transreflektive Display (TLCD) ist großflächig und auffallend kontrastreich, gut ablesbar aus jedem Blickwinkel und auch bei starkem Auflicht deutlich konturiert in allen Details.

Vor allem: Dies ist ein Display mit automatisch umschaltender Farbkennung. ARI-Sender werden mit roter, Nicht-ARI-Sender mit grüner Digitalanzeige gemeldet. Funktionalität durch Farbe!

ARI-Ausstattung. Super-Arimat mit Warnton-Automatik • Suchlaufgesteuerte Abstimmung von ARI-Sendern bei gedrückter ARI-Taste • ARI-Anzeige über ARI-Identifikations-Display mit Farbkennung und automatischer Umschaltung: Verkehrsfunksender werden mit roter, Nicht-Verkehrsfunksender mit grüner Frequenzangabe gemeldet • Zusätzlich: ARI-Leuchtanzeige • DK-Stummregelung mit Cassettenstop bei Verkehrsmeldungen • Durchsage-Lautstärke regelbar.

Nacht-design. Blendfrei beleuchtete Gerätefront.

Ausgangsleistung. 2 x 10 Watt Sinus.

Anschlußmöglichkeiten. 4 Lautsprecher (2 x 2 parallel) • Automatik-Antenne.

**NACHT
DESIGN**

©vintagecaraudio.se

UKW Stereo	MW	LW	Super-ARI + Warnton	ARI-Identifikations-Display	Sendersuchlauf	Stationsspeicher	2 x 10 W Sinus	Bandsorten-Umschalter	Vor-/Rücklauf rastbar (logisch)	Autoreverse	DNR	Hard-Permalloy-Tonkopf	40--16000 Hz
------------	----	----	---------------------	-----------------------------	----------------	------------------	----------------	-----------------------	---------------------------------	-------------	-----	------------------------	--------------

® Dolby ist ein eingetragenes Warenzeichen der Dolby Laboratories Inc.



ARI kommt durch, was immer Sie hören!

Blaupunkt Hamburg SQM 24.

Neues Konzept der Informationselektronik für Autofahrer: Travel ARI – damit Verkehrsmeldungen Sie erreichen, auch wenn Sie einen Nicht-Verkehrsfunk-Sender hören • Zweites Empfangsteil mit automatischem ARI-Suchlauf – dauernde Bereitschaft zum Durchstellen von Verkehrsinformationen. Bei Rundfunkempfang und bei Cassettenwieder-

gabe • Funktionelles Design, besonders leichte Bedienung • Hohe Abstimmpräzision und -stabilität durch PLL-Synthesizer mit Sendersuchlauf • 10fach-Matrix-Programmspeicher • Digitale Anzeige von Frequenz und Speicherplatz auf großflächigem, bernsteinfarbigem TLC-Display • Stereo-Cassettendeck mit rastbarem Schnelllauf

• Nachtdesign: sicherer Funktionsabruf auch bei Dunkelheit.
Bestell-Nr.: 7 643 870 010
Gewicht: ca. 1,8 kg



Technische Informationen

Rundfunkteil. Stereo-Empfang auf UKW • UKW, MW • Quartz Tuning System mit hochpräzisiertem PLL-Frequenzsynthesizer (12,5 kHz-Feinabstimmung auf UKW) • Mikrocomputer-gesteuerter Sendersuchlauf in beide Richtungen für UKW und MW • Suchlaufempfindlichkeit in 2 Stufen schaltbar (über Mono/Stereo-Taste) • Digitale Frequenzanzeige auf farbigem LC-Display • 5 je zweifach belegbare Stationstasten (Matrixspeicher) für UKW und MW, digitale Anzeige des gewählten Speicherplatzes im farbigem LC-Display • Last Station Memory (automatische Speicherung des zuletzt eingestellten Senders) • Mono/Stereo-Umschaltung • Kombiniertes Regler für Höhen und Tiefen • Balanceregler mit feinrastender Mittenstellung.

Cassettenteil. Stereo-Wiedergabe • Rastbarer schneller Vor und Rücklauf • Langlebiger Hard-Permalloy-Tonkopf • Übertragungsbereich 40–16000 Hz.

ARI-Ausstattung. Travel-ARI: Zusätzliches Empfangsteil mit ARI-gesteuertem Suchlauf für ständigen Kontakt zum stärksten Verkehrsfunksender • Bei gedrückter ARI-Taste Durchsagebereitschaft für Verkehrsmeldungen auch beim Empfang von Nicht-Verkehrsfunk-Sendern (UKW oder MW!) und bei Cassettenwiedergabe • Automatischer Suchlauf-Start des ARI-Empfangsteils bei schwächer werdendem Empfang • Automatische Suchlauf-Wiederholung mit kontinuierlich steigender Empfindlichkeit • Automatische Feldstärkeprüfung nach ARI-Durchsage, beim Tippen von Stations- und Wellenbereichstasten und beim Suchlaufstart – dadurch ständige Abstimmung auf den stärksten ARI-Sender • Durchsage-Lautstärke intern regelbar • ARI-Leuchtanzeige bei Empfang eines ARI-Senders und bei aktivierter Durchsage-Automatik.

Nachtdesign. Leichte Bedienung auch bei Dunkelheit durch blendfrei hinterleuchtete Gerätefront, Funktionsanzeigen auf farbigem, beleuchtetem LC-Display, beleuchteter Cassettenschacht.

Ausgangsleistung. 2 x 10 Watt Sinus.

Anschlußmöglichkeiten. 4 Lautsprecher (2 x 2 parallel) • Automatik-Antenne.

Blaupunkt Travel ARI.

Kontakt zum Verkehrsfunk, was immer Sie hören. Bis jetzt galt: Wer ständig aktuelle Verkehrsmeldungen wollte, mußte sein Auto ständig auf einen Verkehrsfunksender einstellen. Und mußte sich beim Rundfunkhören folglich auf diese Sender beschränken.

Das bringt Blaupunkt Travel ARI: Ganz gleich, welches Programm Sie hören, welchen Wellenbereich Sie eingestellt haben, ob Sie sich für Rundfunk oder Cassette entscheiden – aktuelle Verkehrsmeldungen werden zuverlässig durchgestellt. Damit Sie hören können, was Sie hören wollen. Und trotzdem immer informiert bleiben.

Programme auf Abruf. Der verblüffend einfache Weg, Frequenzen abrufbereit zu speichern: Stationstaste (ca. 3 sec.) drücken – fertig. Das Farbdisplay meldet, welchen Speicherplatz Sie gewählt, welchen Speicherplatz Sie aufgerufen haben. 10 Frequenzen können Sie eintasten: 5 x MW, 5 x UKW.

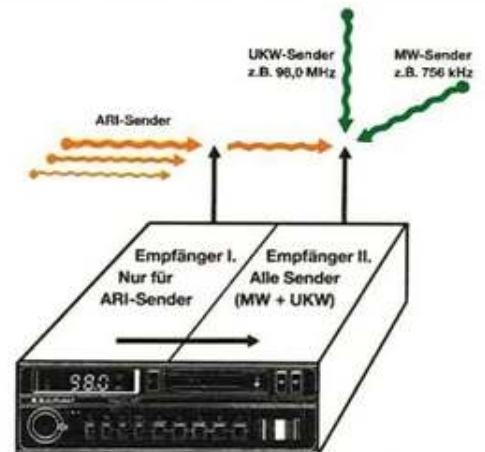

Während ein Empfänger (I) ständig den stärksten ARI-Sender einstellt, können Sie unabhängig davon ein Programm auf Mittelwelle oder UKW (auch Nicht-ARI-Sender) hören. ARI kommt durch.



- UKW Stereo
- MW
- Travel ARI
- Sender-suchlauf
- Stations-speicher
- 2 x 10 W Sinus
- CR Stereo
- Vor-/Rücklauf rastbar
- Hard-Permalloy-Tonkopf
- 40 - 16000 Hz

SQM 24 572.-
23 458.-



Schnelldenker mit Farbkennung.

Blaupunkt Hamburg SQM 23.

Neue Funktionalität in der PLL-Klasse: Der Hamburg SQM 23 hat ARI-Identifikations-Display. Das heißt: digitale Frequenzanzeige mit automatischem Farbwechsel. Rot beim Empfang von ARI-Sendern, grün beim Empfang von Nicht-ARI-Sendern • Exakte Abstimmung und quatzgenaue Frequenzstabilität durch PLL-Synthesizer mit Sen-

dersuchlauf • Zwei Wellenbereiche mit 10 Speicherplätzen (5 x UKW, 5 x MW) • Automatic Loudness für vollen Klang bei jeder Lautstärke • Cassettendeck mit rastbarem Vor-/Rücklauf • Verkehrslos Super-Arimat • Blaupunkt Nachtdesign.
Bestell-Nr.: 7 643 857 010
Gewicht: ca. 1,6 kg



Leichte Bedienung auch bei Dunkelheit bietet das Blaupunkt Nachtdesign mit der blendfreien Beleuchtung für die Funktionsanzeigen, dem Cassettenschacht und dem gut ablesbaren, translektiven LCD-Display. Ein Plus für die Sicherheit.

Technische Informationen

Rundfunkteil. Stereo-Empfang auf UKW • UKW, MW • Quartz Tuning System mit hochpräzisiertem PLL-Frequenzsynthesizer (12,5 kHz-Feinabstimmung auf UKW) • Mikrocomputer-gesteuerter Sendersuchlauf in beide Richtungen für UKW, MW • Suchlaufempfindlichkeit in 2 Stufen schaltbar (über Mono/Stereo-Taste) • Digitale Frequenzanzeige auf TLC-Display mit Farbkennung und automatischer Umschaltung: ARI-Sender rot, Nicht-ARI-Sender grün • 5 je zweifach belegbare Stationstasten (Matrixspeicher) für UKW und MW, digitale Anzeige des gewählten Speicherplatzes im Display • Last Station Memory (automatische Speicherung des zuletzt eingestellten Senders) • Mono/Stereo-Umschaltung • Kombiniertes Regler für Höhen und Tiefen • Balanceregler mit feinrastender Mittenstellung • Automatic Loudness: voller Klang bei jeder Lautstärke.

Cassettenteil. Stereo-Wiedergabe • Rastbarer schneller Vor- und Rücklauf • Langlebiger Hard-Permalloy-Tonkopf • Übertragungsbereich 40–16000 Hz.

ARI-Ausstattung. Super-Arimat mit Warnton-Automatik • Suchlaufgesteuerte Abstimmung von ARI-Sendern bei gedrückter ARI-Taste • ARI-Anzeige über ARI-Identifikations-Display mit Farbkennung und automatischer Umschaltung: Verkehrsfunksender werden mit roter, Nicht-Verkehrsfunksender werden mit grüner Frequenzangabe gemeldet • Zusätzlich: ARI-Leuchtanzeige • DK-Stummregelung mit Cassettentop bei Verkehrsmeldungen • Durchsage-Lautstärke regelbar.

Nachtdesign. Blendfrei beleuchtete Gerätefront.

Ausgangsleistung. 2 x 10 Watt Sinus.

Anschlußmöglichkeiten. 4 Lautsprecher (2 x 2 parallel) • Automatik-Antenne.



Rote Anzeige: ARI-Sender!
Grüne Anzeige: Nicht ARI-Sender!



ARI-Identifikations-Display. Information durch Farbe.

Je schneller Sie informiert sind, desto höher die Fahrsicherheit. Deshalb hat der Hamburg SQM 23 das ARI-Identifikations-Display. Das ist eine digitale Frequenzanzeige mit automatisch umschaltender Farbkennung: Verkehrsfunk-Sender rot, Nicht-Verkehrsfunk-Sender grün.

Das ARI-Identifikations-Display ist besonders großflächig und auffallend kontrastreich, es ist gut ablesbar aus jedem Blickwinkel und auch bei großer Umgebungshelligkeit deutlich konturiert in allen Details. Es ist ein neuer Blaupunkt Beitrag zur Funktionsverbesserung im Sinne der Sicherheit.

**NACHT
DESIGN**

©vintagecaraudio.se

- UKW Stereo
- MW
- Super-ARI + Warnton
- ARI-Identifikations-Display
- Sendersuchlauf
- Stationspeicher
- 2 x 10 W Sinus
- CR Stereo
- Vor-/Rücklauf rastbar
- Hard-Permalloy-Tonkopf
- 40-16000 Hz

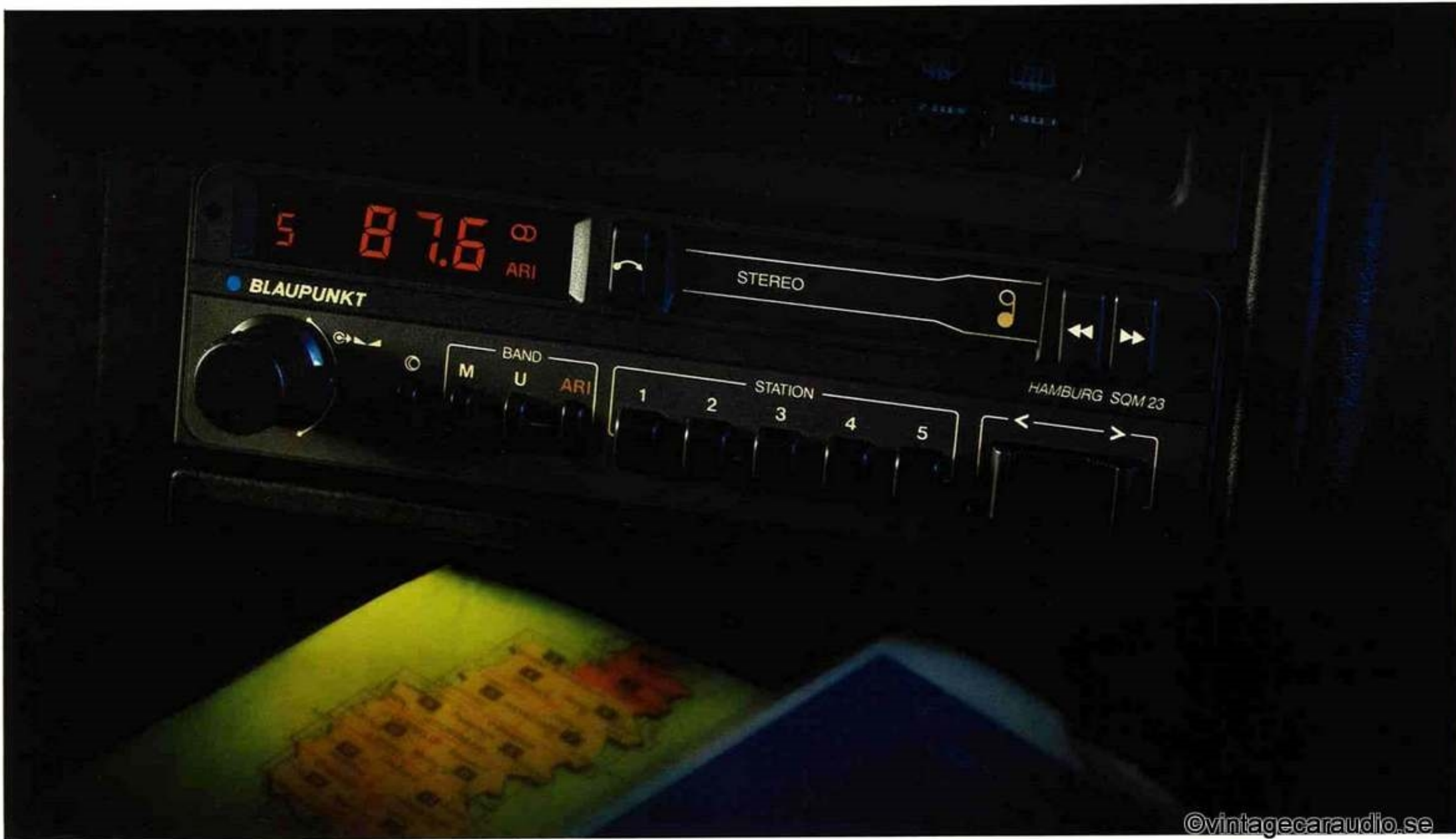

UKW
Stereo

MW

Super-ARI +
WarntonStations-
tasten

2 x 10 W Sinus

Vor-/Rücklauf
(logisch)Autoreverse +
CPS

db

Hard-Permalloy
Tonkopf

40-16 000 Hz

Blaupunkt Coburg MR 23.

Vollstereo-Kombination für Rundfunk- und Musikorientierte: leistungsstarkes Empfangsteil mit betont hochwertigem Cassettendeck
 • Zwei Wellenbereiche mit Senderhandabstimmung • 6 Speicherplätze mit Abruf über Omnimat-Tasten • Autoreverse-Cassettendeck mit Spurlogik und farbiger Spuranzeige • Cassettensuchlauf (System CPS)

zum schnellen Ansteuern gewünschter Titel
 • Verkehrslosere Super-Arimat • Nachtdesign.

Bestell-Nr.: 7 643 591 010

Gewicht: ca. 2,2 kg.



CPS heißt *Cassette Programme Search* und bedeutet, daß Sie beim neuen Coburg gewünschte Musiktitel elektronisch schnell ansteuern. Auf Tastendruck nämlich wird das Band bis zum nächsten Musikstück vor- oder bis zum Anfang des gerade beendeten zurückgespult. Eine Automatik schaltet dann auf Wiedergabe um.

Technische Informationen

Rundfunkteil. Stereo-Empfang auf UKW • UKW und MW • Omnimat-Stationstasten zur Speicherung von 6 Sendern: 3 x UKW, 1 x UKW-ARI, 2 x MW • Sender-Handabstimmung • Stereo/Mono-Umschaltung • Automatic Loudness für vollen Klang bei jeder Lautstärke • Kombiniertes Regler für Höhen und Bässe • Stereobalance-Regler.

Cassettenteil. Stereo-Wiedergabe • Autoreverse-Laufwerk mit automatischer Bandspur-Umschaltung (Cassettenumdrehen überflüssig!) • Rastbarer schneller Vor- und Rücklauf mit Spurlogik: Vorlauf ist immer Vorlauf, Rücklauf ist immer Rücklauf • Elektronische Bandlaufüberwachung mit automatischem Cassettenauswurf bei Bandlauf-Störungen • Cassettensuchlauf CPS (*Cassette Programme Search*): auf Tastendruck Vorlauf des Bandes bis zum nächsten oder Rücklauf bis zum Anfang des gerade beendeten Titels – automatische Umschaltung auf Wiedergabe • db-Rauschunterdrückung (System Blaupunkt) • Langlebiger Hard-Permalloy-Tonkopf • Übertragungsbereich 40-16000 Hz.

ARI-Ausstattung. Super-Arimat mit Warnton-Automatik • Kombinierte UKW/ARI-Taste • ARI-Anzeige bei Empfang von Verkehrsfunksendern • Warnton bei schwächer werdendem Empfang des ARI-Senders • DK-Stimmregelung • Einstellbare Durchsagelautstärke von Verkehrsmeldungen • Cassettenstop bei Verkehrsdurchsagen.

Nachtdesign. Alle Anzeigen und Symbole auf der Frontblende und der Cassettenschacht sind blendfrei beleuchtet.

Ausgangsleistung. 2 x 10 Watt Sinus.



UKW Stereo	MW	Super-ARI + Warnton	2 x 10 W Sinus	Bandsorten-Umschalter	Vor-/Rücklauf rastbar (logisch)	Autoreverse + CPS	db	Metal	Hard-Permalloy-Tonkopf	40–16 000 Hz
------------	----	---------------------	----------------	-----------------------	---------------------------------	-------------------	----	-------	------------------------	--------------

Blaupunkt Düsseldorf R 23.

Empfehlung für Musikorientierte: eine Vollstereo-Kombination mit besonders hochwertigem Cassettenteil • Autoreverse mit Spurlogik • Cassettensuchlauf (CPS) für schnelles Ansteuern ihrer Lieblingstitel • Zwei Wellenbereiche • Verkehrslotse Super-Arimat • 2 x 10 Watt Sinusleistung.
Bestell-Nr.: 7 643 590 010
Gewicht: ca. 1,9 kg.

CPS, die schnelle Taste für Ihre Wunschtitel. Damit wird das Band bis zum nächsten Musikstück vor- oder bis zum Anfang des gerade beendeten zurückgespult. Dann schaltet eine Automatik auf Wiedergabe um.



Cassettenumdrehen überflüssig! Nach Seite 1 folgt automatisch Seite 2. Außerdem kann man natürlich an jeder beliebigen Stelle die Seiten wechseln. Per Taste.



Rangabzeichen der Top-Klasse: Das Cassettendeck des neuen Düsseldorf ist auch auf Metal Tape ausgelegt. Für noch mehr Dynamik, gesteigerte Empfindlichkeit, verbesserte Aussteuerbarkeit – für noch mehr Spaß am Sound von der Cassette.



Technische Informationen

Rundfunkteil. Stereo-Empfang auf UKW • UKW und MW • Stereo/Mono-Umschaltung • Automatic Loudness: voller Klang bei jeder Lautstärke • Kombiniertes Höhen- und Tiefenregler • Stereo-Balanceregler mit feinrastender Mittelstellung.

Cassettenteil. Stereo-Wiedergabe • Autoreverse-Laufwerk mit automatischer Bandspur-Umschaltung (Cassettenumdrehen überflüssig) • Bandsorten-Umschalter: Normal und CrO₂/Metal Tape • Cassettensuchlauf (CPS): Vorlauf mit schaltbarem Automatik-Stop am nächsten Musiktitel, Rücklauf mit Automatik-Stop am Anfang des zuletzt gehörten Musiktitels • Elektronische Bandlauf-Überwachung • Rastbarer schneller Vor- und Rücklauf mit Spurlogik: Vorlauf ist immer Vorlauf, Rücklauf ist immer Rücklauf • db-Rauschunterdrückung (System Blaupunkt) für qualitätvolle Cassettenwiedergabe • Elektronischer Cassettenausschub bei Bandlauf-Störungen • Langlebiger Hard-Permalloy-Tonkopf • Übertragungsbereich 40–16000 Hz.

ARI-Ausstattung. Super-Arimat mit Warnton-Automatik • ARI-Taste und ARI-Leuchtanzeige • DK-Stummregelung • Cassetten-Stop bei Verkehrsdurchsagen • Einstellbare Durchsage-Lautstärke.

Ausgangsleistung. 2 x 10 Watt Sinus.

Anschlußmöglichkeiten. 4 Lautsprecher (2 x 2 parallel) • Automatik-Antenne.



UKW
Stereo

MW

Super-ARI +
Warnton

2 x 10 W Sinus

CR Stereo

Vor-/Rücklauf
rastbar (logisch)

Autoreverse

db

Hard-Permalloy-
Tonkopf

40-16 000 Hz

Blaupunkt Essen R 24.

Für Musikbewußte, die informiert bleiben wollen: die neue Blaupunkt Vollstereo-Kombination mit empfangsstarkem Rundfunkteil und hochwertig ausgestattetem Cassetten-deck • 2 Wellenbereiche • Handabstimmung über Lichtzeiger und transflektive Skala • Autoreverse-Cassettenlaufwerk • Rastbarer Vor-/Rücklauf mit Spurlogik • 40-16000 Hz

- Verkehrslosse Super-Arimat • 2 x 10 Watt Sinusleistung.
- Bestell-Nr.: 7 643 551 010
- Gewicht: ca. 1,9 kg.



Der rastbare schnelle Vor- und Rücklauf. Ein Komfort-Kennzeichen für die meisten Blaupunkt Cassetten-Autoradios.

Cassetten-Hören mit Automatik-Komfort.

Der neue Essen hat ein Autoreverse-Cassettenlaufwerk. Das heißt: Am Bandende sorgt eine Automatik für das Umschalten auf die andere Bandspur - Cassettenumdrehen überflüssig! Außerdem können Sie natürlich an jeder Bandstelle auf die andere Spur umschalten. Und weil auch Spurlogik zur Ausstattung gehört, gibt es beim schnellen Vor- oder Rückspulen keine Zweifel. Vorlauf bleibt immer Vorlauf, Rücklauf bleibt immer Rücklauf.

Technische Informationen

Rundfunkteil. Stereo-Empfang auf UKW

- UKW und MW • Sender-Handabstimmung über Lichtzeiger und transflektive Skala - hohe Ablesgenauigkeit auch bei Dunkelheit • Tastenbeleuchtung • UKW-Scharfabbildung (ETC) • Mono/Stereo-Umschaltung • Automatic Loudness: voller Klang bei jeder Lautstärke • Kombi-nierter Höhen- und Tiefenregler • Stereo-Balance-regler.

Cassettenteil. Stereo-Wiedergabe • Autoreverse-Laufwerk mit automatischer Bandspur-Umschaltung (Cassettenumdrehen überflüssig) • Elektronische Bandlauf-Überwachung • Rastbarer schneller Vor- und Rücklauf (mit Spurlogik): Vorlauf ist immer Vorlauf, Rücklauf ist immer Rücklauf • db-Rauschunterdrückung (System Blaupunkt) • Elektronischer Cassettenausschub bei Bandlauf-Störungen • Langlebiger Hard-Permalloy-Tonkopf • Übertragungsbereich 40-16000 Hz.

ARI-Ausstattung. Super-Arimat mit Warnton-Automatik • ARI-Taste und ARI-Leuchtanzeige • Warnton bei schwächer werdendem ARI-Sender • DK-Stummregelung • Cassetten-Stop bei Verkehrsdurchsagen • Durchsagelautstärke intern regelbar.

Ausgangsleistung. 2 x 10 Watt Sinus.

Anschlußmöglichkeiten. 4 Lautsprecher (2 x 2 parallel) • Automatik-Antenne.



Prädikat:
if
84
Die gute
Industriestufe

UKW
Stereo

MW

Super-ARI +
Warnton

2 x 10 W Sinus

CR Stereo

Vor-/Rücklauf
rastbar

Automatischer
Cassetten-
Ausschub

db

Hard-Permalloy-
Tonkopf

60-14 000 Hz

Blaupunkt Mainz 24.

Beispielhaft in dieser Klasse! Der neue Mainz überzeugt durch hohe Stereo-Qualität vom Sender und von der Cassette • Zwei Empfangsbereiche • Stereo-Cassettendeck mit rastbarem Vor-/Rücklauf • db-Rauschunterdrückung • Super-Arimat mit Warnton-Automatik • 2 x 10 Watt Sinusleistung. Bestell-Nr.: 7 644 550 510 • Gewicht: ca. 1,4 kg.

Diese Taste trägt das Zeichen db. Das bedeutet decreased bandnoise und ist der Name eines von Blaupunkt entwickelten Verfahrens zur Unterdrückung des Bandrauschens. Das Ergebnis ist Musik in Ihren Ohren.



Technische Informationen

Rundfunkteil. Stereo-Empfang auf UKW

- UKW und MW • UKW-Scharfabstimmung (ETC) • Mono/Stereo-Umschaltung • Kombiniertes Höhen- und Tiefenregler • Stereo-Balanceregler • Automatic Loudness für vollen Klang bei jeder Lautstärke.

Cassettenteil. Stereo-Wiedergabe • Rastbarer schneller Vor- und Rücklauf • Automatischer Cassettenausschub am Band-Ende und bei Bandlaufstörungen • db-Rauschunterdrückung (System Blaupunkt) • Langlebiger Hard-Permalloy-Tonkopf • Übertragungsbereich 60-14 000 Hz.

ARI-Ausstattung. Super-Arimat mit Auswertung der Sender- und Durchsageerkennung • Warnton bei schwächer werdendem Empfang eines ARI-Senders • Separate ARI-Taste • ARI-Leuchtanzeige bei Empfang eines Verkehrsfunksenders • Cassetten-Stop bei Verkehrsdurchsagen.

Ausgangsleistung. 2 x 10 Watt Sinus.

Anschlußmöglichkeiten. 2 Lautsprecher • Automatik-Antenne.



UKW
Stereo

MW

Super-ARI
+ Warnton

2 x 10 W Sinus

CR Stereo

Schneller Vor-
lauf rastbar

Hard-Permalloy-
Tonkopf

60-12500 Hz

Blaupunkt Mannheim 23.

Empfehlung für preisbewußte Klangbewußte:
attraktive Blaupunkt Vollstereo-Kombination

- Empfangsteil mit 2 Wellenbereichen
- Automatic Loudness • Cassettendeck mit rastbarem Schnellauf • Verkehrslosse Super-Arimat • 2 x 10 Watt Sinusleistung.

Bestell-Nr.: 7 643 542 410

Gewicht: ca. 1,3 kg.

Technische Informationen

Rundfunkteil. Stereo-Empfang auf UKW

- UKW und MW • UKW-Scharfabstimmung (ETC) • Kombiniertes Regler für Höhen und Tiefen • Automatic Loudness für vollen Klang bei jeder Lautstärke • Stereo-Balanceregler.

Cassettenteil. Stereo-Wiedergabe • Rastbarer schneller Vorlauf • Langlebiger Hard-Permalloy-Tonkopf • Separate Taste für Cassetteneinschub • Übertragungsbereich 60-12500 Hz.

ARI-Ausstattung. Super-Arimat mit Auswertung der Sender- und Durchsagekennung • ARI-Anzeige beim Empfang von Verkehrsfunksendern

- Warnton-Automatik bei schwächer werdendem Empfang eines eingestellten Verkehrsfunksenders
- Cassettensstop bei Verkehrsdurchsagen und gedrückter ARI-Taste.

Ausgangsleistung. 2 x 10 Watt Sinus.

Anschlußmöglichkeiten. 2 Lautsprecher

- Automatik-Antenne.

Die Alternative: der Blaupunkt Madrid 23.

In Leistung und Ausstattung wie der Mannheim 23, aber ohne den Verkehrslosen Super-Arimat. Dafür mit erweitertem Rundfunkteil: 3 Wellenbereiche – UKW-Stereo, Mittelwelle und Langwelle.



UKW Stereo	MW	LW	KW	Super-ARI + Warnton	Sendersuchlauf (UKW)	Stationspeicher (UKW)	2 x 10 W Sinus
------------	----	----	----	---------------------	----------------------	-----------------------	----------------

Blaupunkt Frankfurt SM 21.

Komfortables Stereo-Autoradio mit moderner Technik • Mikrocomputer für präzise Senderabstimmung, Sendersuchlauf auf UKW und Speicherung von drei UKW-Sendern auf elektronischen Stations-Tipptasten • Vier Wellenbereiche • Verkehrslos Super-Arimat • Nachtdesign • 2 x 10 Watt Sinusleistung.

Bestell-Nr.: 7 631 750 010
Gewicht: ca. 1,1 kg.

Blaupunkt Nachtdesign:
blendfrei beleuchtete Funktionsanzeigen für sichere und verwechslungsfreie Bedienung. Auch bei Dunkelheit.

**NACHT
DESIGN**



Technische Informationen

- Rundfunkteil.** Stereo-Empfang auf UKW • UKW, MW, LW und KW • Sendersuchlauf auf UKW in beide Richtungen mit Automatic Muting • Elektronische Stations-Tipptasten zum Abrufen von drei UKW-Sendern • Last Station Memory • Stereo/Mono-Umschaltung • Leuchtdioden-Skala • Kombiniertes Höhen- und Tiefenregler • Stereo-Balanceregler.
- ARI-Ausstattung.** Super-Arimat mit Warnton-Automatik • ARI-Taste und ARI-Leuchtanzeige • Suchlauf-gesteuerte Abstimmung von ARI-Sendern bei gedrückter ARI-Taste.
- Nachtdesign.** Blendfrei beleuchtete Gerätefront.
- Ausgangsleistung.** 2 x 10 Watt Sinus.
- Anschlußmöglichkeiten.** 2 Lautsprecher (mit Überblendregler 3-4) • Auto-Cassettendeck • Automatik-Antenne.

Blaupunkt ACR 931

Mit dem Cassettendeck ACR 931 kann der Frankfurt SM 21 zu einem hervorragend ausgestatteten Autohifi-System ergänzt werden.
Bestell-Nr.: 7 607 709 010
Gewicht: ca. 2,9 kg.



UKW

MW

LW

Super-ARI
+ WarntonStations-
tasten9 W Musik
8 W Sinus

Blaupunkt Nürnberg M 14.

Das beste Mono-Autoradio von Blaupunkt
 • Sechs Stationstasten für häufig gehörte Sender
 • Drei Wellenbereiche • Verkehrslosse Super-Arimat • 9 Watt Musikleistung.
 Bestell-Nr.: 7 639 633 111.
 Gewicht: ca. 0,97 kg.

Technische Informationen

Rundfunkteil. Mono-Empfang • UKW, MW und LW • Stationstasten zur Speicherung von sechs Sendern: 3 x UKW, 2 x MW, 1 x LW
 • Kombinierte Höhen- und Tiefenregelung.
ARI-Ausstattung. Super-Arimat mit Warnton-Automatik • ARI-Taste und ARI-Leuchtanzeige.
Ausgangsleistung. 9 Watt Musik, 8 Watt Sinus.
Anschlußmöglichkeiten. 2 Lautsprecher (parallel) • Auto-Cassettenrecorder • Automatik-Antenne.



Stationstasten zum Abrufen der gespeicherten Sender.



UKW

MW

Arimat

10 W Musik
9 W Sinus

Blaupunkt Ludwigshafen 12.

Preisgünstiges Standard-Autoradio in Mono-Technik • Zweckmäßig ausgestattet und einfach zu bedienen • Zwei Wellenbereiche
 • Verkehrslosse Arimat • 10 Watt Musikleistung.
 Bestell-Nr.: 7 632 010 010
 Gewicht: ca. 0,8 kg.

Technische Informationen

Rundfunkteil. Mono-Empfang • UKW und MW.
ARI-Ausstattung. ARI-Taste zur Abstimmung auf Verkehrsfunksender • ARI-Leuchtanzeige.
Ausgangsleistung. • 10 Watt Musik, 9 Watt Sinus.
Anschlußmöglichkeiten. 2 Lautsprecher (parallel).



Bei gedrückter ARI-Taste empfängt das Gerät ausschließlich Verkehrsfunksender.



Blaupunkt Autoradio-Programm Ausstattung und technische Daten

Autoradios

Gerät	Seite	UKW	MW	LW	KW	Animat	Super-ARI	Stations-tasten	Sender-Suchlauf	Musik Sinus	9W 8W	10W 9W	Sinus 2x10W	Abmessungen BHT (mm)
Frankfurt SM 21		● Stereo	●	●	●		●	3 UKW	● UKW	_____				179 x 44 x 135
Nürnberg M 14		● Mono	●	●			●	6		_____				179 x 44 x 135
Ludwigshafen 12		● Mono	●							_____				179 x 44 x 135

Cassetten-Autoradios · Vollstereotechnik

Gerät	Seite	UKW	MW	LW	KW	Super-ARI	Cassetten-stop bei DK	Bereichs-kennung	Stations-tasten	Sender-Suchlauf	Digitale Frequenz-anzeige	Automatic Loudness	Fader integriert	Höhen/Tiefen getrennt regelbar	Vor-/Rücklauf rastbar	Auto-reverse	CPS	Rausch-unterdrückung	Nacht-design	Musik Sinus	2x10W 2x9W	2x10W Sinus	4x7W 4x5W	4x20W 4x15W	Abmessungen BHT (mm)
Borfin IQR 83	8-9	●	●	●	●	●	●	aktiv	4x4	●	LCD	Loudness	●	●	●	●	●	Dolby	●	_____					180 x 50 x 160 ¹⁾
Bamberg SQR 83	10-11	●	●	●		●	●	●	3x6	●	LCD	●	●	●	●	●	●	Dolby	●	_____					180 x 52 x 160 ²⁾
Köln SQR 23	10-11	●	●	●		●	●	●	3x6	●	LCD	●		●	●	●	●	Dolby	●	_____					180 x 52 x 160
Bremen SQR 34	12-13	●	●	●		●	●		2x6	●	LED		●	●	●	●		Dolby	●	_____					180 x 52 x 160
Heidelberg SQR 24	14-15	●	●	●		●	●		3x5	●	TLCD	●			●	●		DNR	●	_____					180 x 52 x 160
Hamburg SQM 24	16-17	●	●			Travel ARI	●		2x5	●	TLCD	●		●					●	_____					180 x 52 x 160
Hamburg SQM 23	18-19	●	●			●	●		2x5	●	TLCD	●			●				●	_____					180 x 52 x 160
Coburg MR 23	20	●	●			●	●		6			●			●	●	●	db	●	_____					180 x 52 x 160
Düsseldorf R 23	21	●	●			●	●					●			●	●	●	db		_____					180 x 52 x 160
Essen R 24	22	●	●			●	●					●			●	●		db		_____					180 x 52 x 160
Mainz 24	23	●	●			●	●					●			●			db		_____					180 x 52 x 150
Mannheim 23	24	●	●			●	●					●			Vorlauf rastbar					_____					180 x 52 x 150
Madrid 23	24	●	●	●								●			Vorlauf rastbar					_____					180 x 52 x 150

¹⁾ Bedienteil: 105 x 56 x 35; Empfangsteil: 180 x 50 x 71; Endstufe: 176 x 43 x 160

²⁾ Leistungsendstufe: 176 x 43 x 160

Die Mehr-Musik-Komponenten. Blaupunkt Zusatzverstärker und Equalizer.

Bevor wir weiterreden: Wenn Sie sich für ein gutes Autoradio und gute Autolautsprecher entscheiden, haben Sie die Voraussetzungen für guten Klang in Ihrem Fahrzeug. Ohne Wenn und Aber!

Blaupunkt hat dafür ein umfassendes Angebot. Und Blaupunkt kann Ihnen die Technik anbieten, die Sie brauchen, wenn Ihre Klangansprüche höher sind – oder wenn Sie sich erst später für mehr Sound beim Fahren entscheiden: für mehr Dynamik, mehr Transparenz, mehr Fülle. Für die volle Faszination, die Musik bieten kann.

Blaupunkt steht für Klangsysteme, die mit Ihren Wünschen wachsen können. Auch das ist ein Grund, warum wir sagen „Blaupunkt: Zukunft eingebaut“.

Das sind die Möglichkeiten: mehr Leistung durch Zusatzverstärker, optimale Klangsteuerung durch Equalizer. Und natürlich die abgestimmte Kombination aus beidem.

Tuning für starke Töne.

Ein Blaupunkt Zusatzverstärker (ein Booster oder Amplifier) bringt die Ausgangsleistung Ihres Autohifi-Systems auf eindrucksvolle Daten. Das ist zum einen die Voraussetzung, um Ihre Anlage kraftvoller „auszufahren“. Viel wichtiger aber ist das Plus an Klang. Reserven machen souverän. Leistung, die Sie nicht bis ins letzte beanspruchen müssen, kommt der Qualität zugute. Und sorgt für ein ausgewogenes Klangbild – transparent auch bei geringer Lautstärke, klargrein auch in den Impulsspitzen.

Finish für feine Ohren.

Ein Blaupunkt Equalizer bringt Ihnen zusätzlich die Möglichkeit, den Klang individuell auszusteuern. Durch gezieltes Anheben oder Absenken einzelner Frequenzbereiche. Das ist wichtig, weil das Klangerlebnis eine Frage der persönlichen Vorlieben ist, die Sie beim Hören haben. Und außerdem hat jeder Fahrzeug-Innenraum seine ganz spezifischen

Bedingungen der Akustik. Jetzt können Sie entscheiden: Welche Frequenzen sollen angehoben, welche abgesenkt werden? Welche der in jedem Fahrzeug anders auftretenden Überzeichnungen oder Verluste wollen Sie nach Ihrem Geschmack ausgleichen? Besonders fein geht das mit dem neuen BEQ-F/R. Das ist ein Equalizer, mit dem Sie das Klangbild der vorderen und hinteren Lautsprecher getrennt aussteuern können – zu einem Gesamteindruck exakt nach Ihren Klangerwartungen.

Klangvorteile kombiniert.

Beim Blaupunkt BEB 40 und beim BEA 80 sind diese Vorteile kombiniert: mehr Leistung, mehr Steuerungsmöglichkeiten! Und natürlich erfüllen sie die HiFi-Norm.

Blaupunkt Autohifi: ein System, das mit Ihren Wünschen wächst, das vorbereitet ist auf mehr Leistung, mehr Sound. Auf immer mehr Spaß beim Fahren. Klang ist uns jeden Aufwand wert.

Booster/Amplifier-Booster

BSB 40-2

2 x 20 Watt
Musikleistung.



BSB 40-2

BSA 40-MS

2 x 20 Watt
Musikleistung.



BSA 40-MS

BQB 80

4 x 20 Watt
Musikleistung.



BQB 80

BQA 160

4 x 40 Watt
Musikleistung.



BQA 160

Booster/Amplifier-Equalizer

BEB 40

2 x 20 Watt
Musikleistung.
5 Frequenzregelbereiche.



BEB 40

BEA 80

4 x 20 Watt
Musikleistung.
7 Frequenzregelbereiche.



BEA 80

Equalizer

BEQ-S

5 Frequenzregelbereiche.
Flexibler Schwanenhals.



BEQ-S

BEQ-MS

5 Frequenzregelbereiche.
Besonders kompakte Maße.



BEQ-MS

BEQ-F/R

2 x 9 Frequenzregelbereiche getrennt für vordere und hintere Lautsprecher.



BEQ-F/R

Hier sind einige Beispiele für die verschiedenen Möglichkeiten, Ihr Klangsystem mit Blaupunkt Zusatzverstärkern und Equalizern zu kombinieren. Viele weitere Varianten bieten sich an. Ihr Fachhändler berät Sie gern.

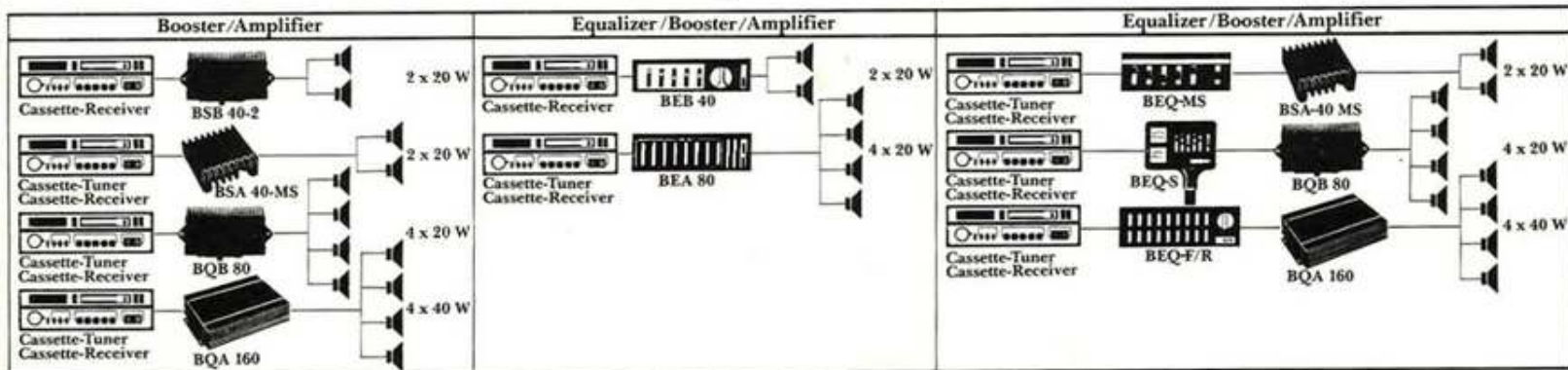

Die Blaupunkt Amplifier/Booster.



Blaupunkt BSB 40-2

Stereo-Booster mit 2 x 20 Watt Musikleistung. Zwei Lautsprecher-Ausgänge. Das Klangsystem Booster/Autoradio kann auch mit 4 Lautsprechern betrieben werden.¹⁾

Technische Daten (Ausgangswerte nach DIN 45 500)

Ausgangsleistung: 2 x 20 Watt Musik,
2 x 15 Watt Sinus

Frequenzgang: 30–16000 Hz

Klirrfaktor: < 0,1%

Übersprechdämpfung: > 50 dB

Fremdspannung: ≤ 0,2 mV

Eingänge: Lautsprecher-Eingänge

Ausgänge: Anschlüsse für 2 Lautsprecher

Abmessungen (BHT): 174 x 43 x 106 mm

Bestell-Nr.: 7 607 378 110

Gewicht: 0,8 kg

¹⁾ Mit Überblendregler und Spezial-Kabelsatz können zusätzlich 2 Lautsprecher über die Endstufe des Stereo-Autoradios betrieben werden.

Blaupunkt BQB 80

Vierkanal-Amplifier/Booster mit 4 x 20 Watt Musikleistung und vier Lautsprecher-Ausgängen. Jeder Lautsprecher wird mit voller Leistung angesteuert. Überblendregler im Lieferumfang.

Technische Daten (Ausgangswerte nach DIN 45 500)

Ausgangsleistung: 4 x 20 Watt Musik,
4 x 15 Watt Sinus

Frequenzgang: 30–16000 Hz

Klirrfaktor: < 0,1% (f=1 kHz, P=4 Watt)

Übersprechdämpfung: > 50 dB

Fremdspannung: ≤ 0,2 mV

Eingänge: Vorverstärker-Eingang (Preamp-Input) und Lautsprecher-Eingänge

Ausgänge: Anschlüsse für 4 Lautsprecher

Abmessungen (BHT): 176 x 43 x 106 mm

Bestell-Nr.: 7 607 367 111

Gewicht: ca. 0,9 kg

Blaupunkt BSA 40-MS

Hochkompakter Stereo-Amplifier/Booster mit 2 x 20 Watt Musikleistung. Durch seine Abmessungen die Lösung bei schwierigen Einbaubedingungen, durch seine HiFi-Daten die Empfehlung bei hohen Klangerwartungen.

Technische Daten (Ausgangswerte nach DIN 45 500)

Ausgangsleistung: 2 x 20 Watt Musik,
2 x 15 Watt Sinus

Frequenzgang: 20–30000 Hz

Klirrfaktor: < 0,1% (f=1 kHz, P=4 Watt)

Übersprechdämpfung: > 55 dB

Fremdspannung: ≤ 0,2 mV

Eingänge: Vorverstärker-Eingang (Preamp-Input) und Lautsprecher-Eingänge

Ausgänge: Anschlüsse für 2 Lautsprecher

Mini-Size-Gehäuse (BHT): 106 x 32 x 102 mm

Bestell-Nr.: 7 607 228 010

Gewicht: ca. 1,1 kg

Blaupunkt BQA 160

Hochleistungs-Vierkanal Amplifier/Booster mit digitalisiertem Netzteil. Für Autohifi-Systeme der obersten Leistungsklasse. 4 x 40 Watt Musikleistung sorgen für große Soundreserven unter praktisch jeder Bedingung – und damit für souveräne Beherrschung aller Möglichkeiten der Klangsteuerung.

Technische Daten (Ausgangswerte nach DIN 45 500)

Ausgangsleistung: 4 x 40 Watt Musik,
4 x 30 Watt Sinus

Frequenzgang: 20–35000 Hz

Klirrfaktor: < 0,1% (f=1 kHz, P=4 Watt)

Übersprechdämpfung: > 60 dB

Fremdspannung: ≤ 0,2 mV

Eingänge: Vorverstärker-Eingang (Preamp-Input) und Lautsprecher-Eingänge

Ausgänge: Anschlüsse für 4 Lautsprecher

Abmessungen (BHT): 264 x 57 x 180 mm

Bestell-Nr.: 7 607 384 010

Gewicht: ca.  vintagecaraudio.se

Die Blaupunkt Equalizer-Booster und Equalizer-Amplifier.



Blaupunkt BEB 40

Equalizer-Booster mit 2 x 20 Watt Musikleistung und 4 Lautsprecher-Ausgängen. Schieberegler für die getrennte Aussteuerung von fünf Frequenzbereichen. Linearschalter zur Aufhebung der Klangregelfunktion. Besonders groß dimensionierter Überblendregler. Funktionelles Design bei kompakten Maßen, attraktiv in Technik und Preis!

Bedienfunktionen/Ausstattung

5 feinrastende Schieberegler mit Mittenrastung zur individuellen Klंगाussteuerung. Integrierter Überblendregler (Fader) zur Schallverteilung auf die vorderen und hinteren Lautsprecher. Tasten Ein/Aus für Equalizer und Booster. Lineartaste zur Aufhebung der Klangregelfunktion.

Technische Daten (Ausgangswerte nach DIN 45500):

Ausgangsleistung:
2 x 15 Watt Sinus, 2 x 20 Watt Musik.
Regelbare Frequenzbereiche:
60-250-1.000-3.500-12.000 Hz
Frequenzgang: 20-30.000 Hz
Klirrfaktor: 0,1%
Verstärkung: 3,5 dB
Fremdspannung: < 1 mV
Klangregelbereich: 12 dB (für alle Regler)
Anschlußmöglichkeiten: Der BEB 40 ist anschließbar an die Lautsprecher-Ausgänge des Autoradios, 4 Lautsprecher-Ausgänge.
Abmessungen (BHT): 140 x 38 x 167 mm.
Bestell-Nr.: 7 607 389 010
Gewicht: ca. 1,0 kg

Blaupunkt BEA 80

Equalizer-Amplifier mit besonders fein abgestuften Frequenzregelbereich und hoher Ausgangsleistung über 4 getrennte Endstufen – bei kompakten Maßen! Rasche Kontrolle durch nach Kanälen getrennte Leistungsanzeige mit Peak Level (schaltbar). Linearschalter zur Aufhebung der Klangregelfunktion. Überblendregler. Blaupunkt Nacht-design: Alle Bedienelemente sind beleuchtet.

Bedienfunktionen/Ausstattung

7 feinrastende Schieberegler mit Mittenrastung zur individuellen Klंगाussteuerung. Integrierter Überblendregler (Fader) zur Schallverteilung auf die vorderen und hinteren Lautsprecher. Getrennte Aussteuerungsanzeigen mit Peak Level. Lineartaste zur Aufhebung der Klangregelfunktion.

Nacht-design:

Blendfrei beleuchtete Gerätefront.

Technische Daten (Ausgangswerte nach DIN 45500):

Ausgangsleistung:
4 x 15 Watt Sinus, 4 x 20 Watt Musik.
Regelbare Frequenzbereiche:
60-150-350-800-2.000-4.800-12.000 Hz
Frequenzgang: 20-30.000 Hz
Klirrfaktor: < 0,1% (f=1 kHz, P=4 W)
Fremdspannung: < 1 mV
Klangregelbereich: ± 12 dB (für alle Regler)

Anschlußmöglichkeiten:

Der BEA 80 ist anschließbar an die Lautsprecher-Ausgänge des Gerätes oder an den Vorverstärker-Ausgang (Preamp-Output) des Autoradios, 4 Lautsprecher-Ausgänge.

Abmessungen (BHT): 140 x 44 x 167 mm.
Bestell-Nr.: 7 607 390 010
Gewicht: ca. 1,6 kg

Die Blaupunkt Equalizer.



Blaupunkt BEQ-MS

Equalizer mit besonders kompakten Abmessungen. Der BEQ-MS ist deshalb die ideale Lösung gerade bei schwierigen Einbaubedingungen. 5 getrennte Klangregler und der integrierte Fader sorgen für feine Klangsteuerung und ausgewogene Schallverteilung.

Bedienfunktionen/Ausstattung.

5 Schieberegler zur individuellen Klangaussteuerung • Integrierter Fader zur gezielten Schallverteilung • Lautsprecher-Eingänge und Vorverstärkereingang (Preamp-Input), Vorverstärker-Ausgang (Preamp-Output).

Technische Daten

Regelbare Frequenzbereiche: 60–250–1.000–3.500–12.000 Hz • Frequenzgang: 20–20.000 Hz • Klirrfaktor: $\leq 0,05\%$ > 60 dB

• Signal/Rauschabstand: > 65 dB • Klangregelbereich: ± 12 dB (für alle Regler).

Abmessungen, Bedienteil (BHT). 90 x 32 x 40 mm. Bestell-Nr.: 7 607 387 010 • Gewicht: ca. 1,0 kg
Der BEQ-MS ist in Verbindung mit einem Blaupunkt Amplifier mit allen Blaupunkt Autoradios kombinierbar.

Blaupunkt BEQ-/FR

Unsere Referenz an HiFi-Perfektionisten: der erste Equalizer mit zwei 9fach-Klangregelwerken – für die getrennte Feinaussteuerung der vorderen und hinteren Lautsprecher! Zusätzlich optimale Schallverteilung durch integrierten Fader. Das heißt: perfekte Anpassung an die akustischen Bedingungen im gesamten Fahrzeug-Innenraum.

Bedienfunktionen/Ausstattung

18 Klangregler – je 9 für getrennte Aussteuerung der vorderen und hinteren Lautsprecher • Integrierter Fader • Lineartaste zur Aufhebung der Klangregelung • Nachtdesign • Lautsprecher-Eingänge und Vorverstärker-Eingang (Preamp-Input), Vorverstärker-Ausgang (Preamp-Output).

Technische Daten

Regelbare Frequenzbereiche (getrennt für vordere und hintere Lautsprecher): 60–125–250–500–1.000–2.000–4.000–8.000–15.000 Hz • Frequenzgang: 20–20.000 Hz • Klirrfaktor: 0,05% • Übersprechdämpfung: 55 dB • Signal/Rauschabstand: 70 dB • Klangregelbereich (für alle Regler): ± 12 dB.

Abmessungen (BHT): 140 x 44 x 140 mm

Bestell-Nr.: 7 607 388 010

Gewicht: ca. 1,0 kg

Der BEQ-/FR ist mit allen Blaupunkt Autoradios und mit allen Blaupunkt Amplifiern kombinierbar.

Blaupunkt BEQ-S

Equalizer für fünf getrennte Frequenzbereiche. Optimierte Bedienung durch flexiblen Schwanenhals.

Bedienfunktionen/Ausstattung.

5 Schieberegler zur individuellen Klangeinstellung mit Mittenrastung. Integrierter Überblendregler (Fader). Ein/Aus mit LED-Betriebsanzeige, 2 beleuchtete VU-Meter (Aussteuerungsanzeigen, VU = Volume Unit). Empfindlichkeitsschalter für VU-Meter. Lautsprecher-Eingänge und Vorverstärker-Eingang (Preamp-Input) Vorverstärker-Ausgang (Preamp-Output).

Technische Daten (Ausgangswerte nach DIN 45500)

Regelbare Frequenzbereiche: 60–250–1.000–3.500–12.000 Hz • Frequenzgang: 20–20.000 Hz • Klirrfaktor: 0,05% • Übersprechdämpfung: 60 dB • Fremdspannung: 0,1 mV • Signal/Rauschabstand: 65 dB • Klangregelbereich: ± 12 dB (für alle Regler).

Abmessungen, Bedienteil (BHT). 107 x 76 x 47 mm.

Bestell-Nr.: 7 607 379 010

Gewicht: ca. 1,5 kg

Der BEQ-S kann mit allen Blaupunkt Autoradios in Verbindung mit jedem Blaupunkt Amplifier betrieben werden.

©vintagecaraudio.se

Grundstein für ein gutes Klangsystem: Bosch-Autoantennen.

Bosch-Motorantennen Baureihe M 100

Auch bei Autoantennen legen immer mehr Leute Wert auf Komfort und Zuverlässigkeit. Sie entscheiden sich deshalb für eine Bosch-Motorantenne.

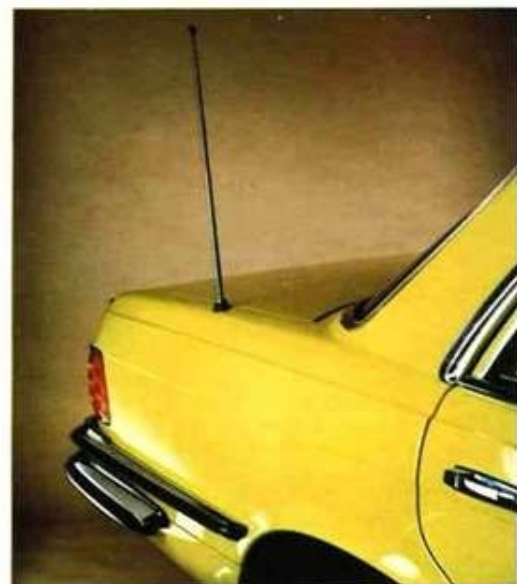

- Kein Aussteigen vor Waschanlagen, Garagen oder Parkhäusern. Bequem vom Wagenninneren steuern Sie das Teleskop.
- Keine abgebrochene Antenne mehr, eingezogen unter die schützende Karosserie, ist sie sicher vor jeder Beschädigung.
- Keine schmutzigen Hände beim Teleskopeinschieben oder -ausziehen. Diese Arbeit übernimmt ein starker Motor – bei jedem Wetter!

Die Motorantennen der Luxusklasse M 100 sind ein Resultat der Bosch-Erfahrung als Kraftfahrzeug-Ausrüster. So sorgt z. B. ein starker, millionenfach bewährter Scheibenwischermotor für hohe Schubkraft und Zuverlässigkeit. Maßgeschneiderte Ausstattungsvarianten (passende Montageteile, Befestigungswinkel und Anschlußkabel) für viele Fahrzeuge ermöglichen den problemlosen und schnellen Einbau. Bemerkenswert in dieser Preisklasse ist auch die besonders kleine Bauform – dadurch keine Einbaubeschränkungen. Die Radioautomatik wurde zusätzlich mit einer Längensteuerung (LS) ausgestattet. Dadurch läßt sich das Teleskop auch stufenlos einstellen und kann jeder Empfangssituation optimal angepaßt werden.

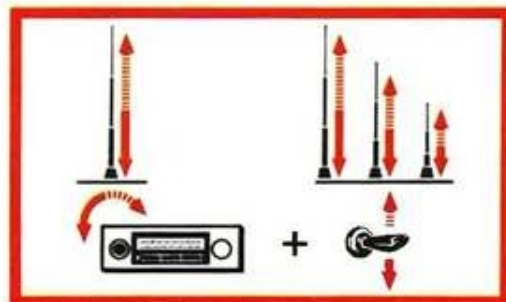

Bosch-Kurzstabantennen Autoflex

Design und Technik dieser neuartigen Autoantennen – eine überzeugende Lösung für alle Autos und Autoradios der 80er Jahre.

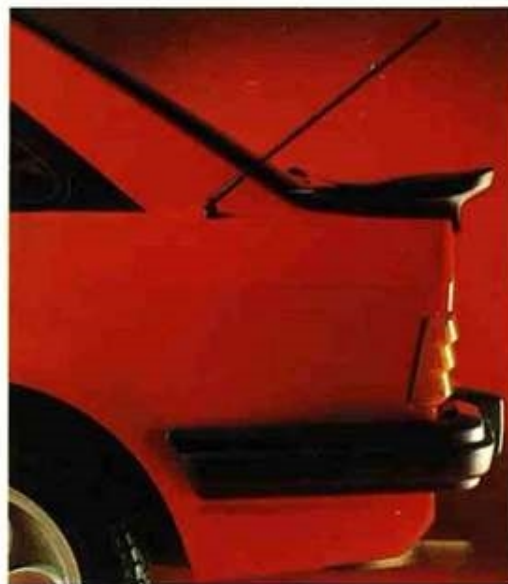

- Waschstraßenfest
 - Hochflexibel
 - Wartungsfrei
 - Verschleißfrei
 - Empfangsstarke
 - Einbaugerecht
- Die Autoflex entspricht den EG-Richtlinien über vorstehende Fahrzeugaußenkanten.

Obwohl nur 45 cm lang, bringt die Autoflex durch ihre neue Technik eine unübertroffene Antennenleistung. Bei UKW wird durch den Doppelwendelstab eine elektronische Verstärkung überflüssig. Der Vorteil: eine hervorragende Sendertrennung. Im LMK-Bereich sorgt ein Impedanzwandler für eine bessere Anpassung zwischen Antenne und Autoradio. Der flexible Glasfaserstab widersteht jedem Wetter und auch den „Antennenknickern“. Er braucht vor der Waschstraße nicht eingeschoben zu werden und ist völlig wartungsfrei. Neben diesen Antennen der Spitzenklasse bietet Bosch für alle Ansprüche und alle Einbauverhältnisse die richtige Autoantenne.

Ein komplettes Programm:
Motorantennen
Kurzstabantennen
Versenkantennen
Anbauantennen
Frontscheibenantennen
CB-Kombinationsantennen

Auf Ihre Klangansprüche hat Blaupunkt die ganz individuelle Antwort: das Blaupunkt Autolautsprecher-Programm.

Wieviel Klang Sie wollen, können nur Sie entscheiden. Weil Klang individuell erlebt wird. Und natürlich, weil Wünsche und Erwartungen unterschiedlich sind.

Deshalb hat Blaupunkt ein umfassendes Programm an Autoradios, Cassetten-Autoradios und Zusatzausstattung. Und deshalb bieten wir Ihnen ein großes, sorgfältig abgestuftes Autolautsprecher-Programm.

Drei Modell-Linien stehen zur Auswahl. Um genau Ihre Ausstattung zu finden, ist es wichtig zu wissen: Was und wie wollen Sie hören?

Diese Frage haben wir Autofahrern gestellt. Drei typische Antworten können Sie hier lesen. Welche könnte von Ihnen sein?



Typ A

„Sicher, ich höre auch Musik im Auto. Aber so richtig konzentrieren kann man sich da ja doch nicht. Wirklich wichtig sind für mich Nachrichten und Verkehrsmeldungen. Und die müssen auch dann deutlich zu verstehen sein, wenn ich gerade einen 30-Tonner-Diesel überhole.“

Könnte das von Ihnen sein? Wenn ja, finden Sie auf den Seiten 40–41, was Sie suchen.

Autolautsprecher der Komfort-Klasse
Seite 40–41



Typ B

„Autofahren macht mir genau so viel Spaß wie Musikhören. Und am allerschönsten ist beides zusammen. Deshalb steht in meinem Wagen das Cassetendeck nie still. Ich will Sound mit allem, was dazugehört. Und den Lautsprechern soll man ruhig ansehen, was sie können.“

Wenn Sie das auch so sehen (oder besser: hören), sollten Sie sich auf die Seiten 36–39 konzentrieren.

Autolautsprecher Blue Magic Line
Seite 36–39



Typ C

„Nennen Sie es Qualitätsbewußtsein oder meine wegen Perfektionismus: Wenn schon Musik im Auto, dann ohne Kompromisse. Zu Hause ist HiFi-Qualität für mich schon lange selbstverständlich. Und in meinem Wagen erwarte ich das auch.“

Sind das Ihre Ansprüche? Dann empfehlen wir Ihnen die Seiten 33–34.

Das Blaupunkt Sound Component System
Seite 33–34

Blaupunkt Autolautsprecher: Zielrichtung Klang, vom Reißbrett bis zum Praxistest.

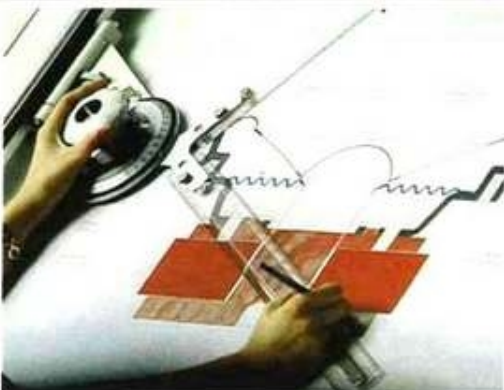

Entwickeln. Am Anfang ist das Reißbrett. Ist die Grundform festgelegt, sind Durchmesser und Bautiefe bestimmt, dann entstehen aus der Erfahrung des Konstrukteurs die maßgenaue Zeichnung und das erste handgefertigte Modell.



Messen. Gute Lautsprecher bringen hohen Schalldruck schon beim Ansteuern mit geringer Leistung. Kontrollen im reflexionsfreien Raum der Blaupunkt Entwicklung bringen exakte Erkenntnisse für den gesamten Übertragungsbereich.



Hören. Erst die Klingeigenschaften im Fahrzeug-Innenraum entscheiden über die Qualität eines Autolautsprechers. [@vintagecaraudio.se](http://www.vintagecaraudio.se) deshalb wichtig. Dazu gehören der individuelle Klangeindruck genauso wie die Messungen am Kunstkopf.

Musik pur.

Das neue Blaupunkt Sound-Component-System.



Sehr hohe Ansprüche verlangen ungewöhnliche konzeptionelle Lösungen. Das neue Blaupunkt Sound-Component-System ist das Ergebnis. Es ist unsere Referenz an die Klangbewußten, die es sich leisten, Perfektion zum Maß ihrer Ansprüche zu machen. Oder einfach: Es ist ein unerhört gutes HiFi-Lautsprecher-System für das Automobil.

Das Prinzip: ein Geräte-Team von Spezialisten.

Autohifi stellt in vielem ganz andere Aufgaben als Heimhifi. Weil der Innenraum jedes

Automobils seine spezifischen akustischen Bedingungen stellt. Und weil die Konstruktionsmerkmale des Fahrzeugs in aller Regel den Einbau komplexer Mehrwege-Boxen nicht zulassen.

Dies ist die Idee des Blaupunkt Sound-Component-Systems: statt großvolumiger 3-Wege-Boxen die Aufteilung in Hochtöner, Mitteltöner, Tieftöner und die Ansteuerung jedes dieser Klangmodule über eine externe Frequenzweiche. Damit übernimmt jeder Baustein die Aufgabe, auf die er technisch speziell ausgelegt wurde.

Jede Komponente am richtigen Platz.

Dadurch läßt sich jeder Einzellautsprecher so kompakt und so flach dimensionieren, daß schon die Fahrzeurtüren Platz bieten für den Einbau eines ganzen Systems.

Das bringt entscheidende Vorteile: Jeder Lautsprecher findet da Platz, wo er akustisch sinnvoll ist. Das macht kurze Klangwege möglich, das erlaubt eine natürlich wirkende Klangabstrahlung.

System nach Maß für jedes Fahrzeug.

Erst exakt aufeinander abgestimmte Kompo-

nenten ergeben das optimale System. Deshalb gibt es keine ein für alle mal richtige Kombination – jedes Fahrzeug verlangt die sorgsam überlegte Bestückung mit Lautsprechern und Frequenzweichen.

Deshalb bietet Blaupunkt mit dem neuen Sound-Component-System das Konzept nach Maß: drei Hochtöner, fünf Tieftöner und eine Frequenzweiche – das ergibt in Verbindung mit dem Mitteltöner Kombinationsmöglichkeiten fast ohne Grenzen. Dieses modulare Prinzip schafft die Gewißheit: Blaupunkt hat das Soundsystem, das Ihren

Vorgegebenheiten Ihres Fahrzeugs Rechnung trägt. Und sie umsetzt in Faszination aus purem Klang.

HiFi mit hohem Wirkungsgrad.

Entscheidend dafür ist der auch nach HiFi-Maßstäben sehr hohe Wirkungsgrad aller Komponenten. Schon bei einer Ausgangsleistung von etwa 2 x 8 Watt bieten sie ein Klangbild von bestechender Qualität. Aber sie sind darüber hinaus ideal ausgelegt auf die Kombination mit einem oder mehreren Amplifiern, auf eine Musikleistung von maximal 80 Watt!

Die ästhetische Seite der Akustik:

Dies ist ein System, das individuelle Erwartungen erfüllbar macht. Wir haben das als Auftrag verstanden, auch das Design nach diesem Anspruch zu entwickeln. Deshalb gibt es das neue Blaupunkt Sound-Component-System in zwei Designlinien.

Modular M I: klare Konturen, funktionelle Gestaltung, ein bewußt technisches Gesicht. Zusätzlich liefert Blaupunkt spezielle Abdeckungen, die sich problemlos auf alle Klangkomponenten aufsetzen lassen. So entsteht als Variante

Modular M II: betont zurückhaltend, überlegt sachlich und besonders gut integrierbar in die optische Anmutung Ihres Fahrzeugtyps. Denn natürlich können Sie die Abdeckungen in jeder gewünschten Farbe spritzen und damit dem Innenraum anpassen.

So entsteht aus Funktion, Form und Farbe ein System nach Maß: Ihr Blaupunkt Sound-Component-System.

In Ihr Auto konstruiert!

Die ideale Zusammenstellung und die richtige Placierung sind Voraussetzungen für ein optimales Klangsystem.

Deshalb vermessen Blaupunkt Ingenieure alle wichtigen Fahrzeuge nach ihren akustischen Bedingungen – speziell für die Ausstattung mit dem Sound-Component-System. Das Kunstkopf-Verfahren, das technische Nachvollziehen des physiologischen Hörvorgangs, war dabei das entscheidende Hilfsmittel. Ihr Fachhändler stellt Ihnen aufgrund dieses Wissens Ihr Klangsystem zusammen. So

nutzt das Blaupunkt Sound-Component-System die konstruktionsgebenden Möglichkeiten Ihres Fahrzeugs. Und setzt sie um in ein Klangbild, wie es lange unerreichbar war.

Das Blaupunkt Sound-Component-System. Klang ist uns jeden Aufwand wert.



Ausgewogenes Klangspektrum: die Frequenzweiche SC-XN-P. Passive Frequenzweiche.

- Einstellbare Übernahmefrequenzen für Mid Range und Tweeter.
- Pegel für Mid Range und Tweeter einstellbar. Dadurch Schallpegelgleich zwischen Woofer und Mid Range/Tweeter möglich.

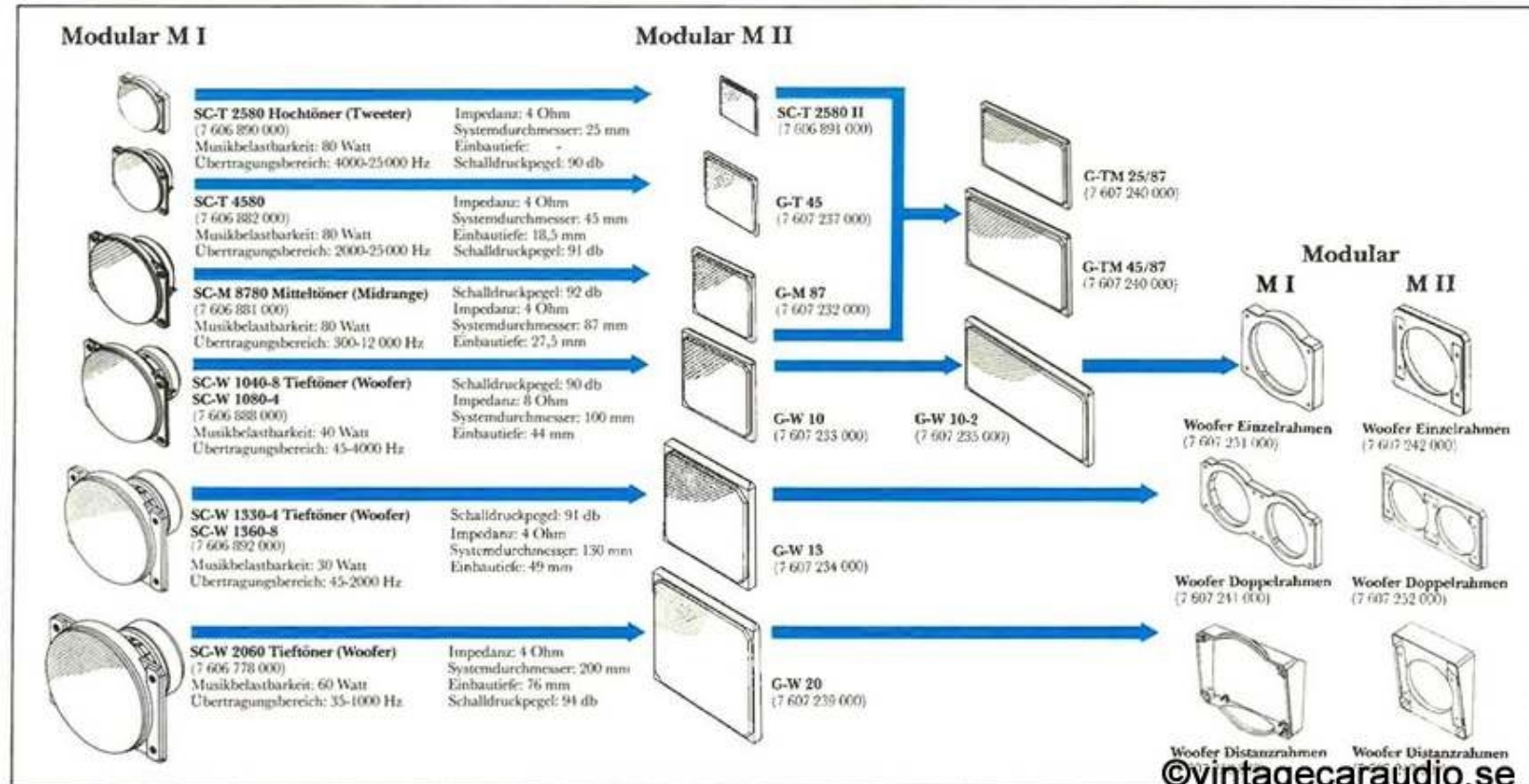

Das andere Wort für Sound im Auto: Blaupunkt Blue Magic Line.

Brillant in den Höhen, kraftvoll in den Bässen, dabei hochbelastbar im gesamten Wiedergabespektrum. Die Blue Magics sind die klangstarke Antwort auf viele Einbaubedingungen. Und daß sie im Design so faszinierend sind wie im Klang, ist ein zusätzliches Plus der aktuellen Blaupunkt Linie. Wir sprechen von akustischer und optischer Abstimmung auf den Fahrzeug-Innenraum. Oder kürzer: von Autohifi zum Hören und Sehen.

Klang nach Maß in Ihren Wagen!

Jedes Modell der Blue Magic Line ist das Ergebnis langer Entwicklung, intensiver Tests im Schall-Labor und sorgfältiger Abstimmung auf die besonderen Klangverhältnisse im Fahrzeug.

Das zeigt sich im Detail und in der Zusammenstellung des gesamten Programms: Das extrem durchlässige Spezial-Schallgitter, der große Übertragungsbereich und der hohe Schalldruckpegel sind ideal abgestimmt auf den Einsatz im Auto. Unterschiedliche technische Lösungen – Breitband-, Dual-Cone-, Coaxial- und 2-Wege-Systeme – machen differenzierte Klangwünsche erfüllbar. Auch, wenn die Einbaubedingungen schwierig sind.

Wir lösen Probleme am richtigen Platz.

Ein Beispiel: der regelbare Hochtöner SL-TR 5060. Dank seiner geringen Einbautiefe kann er genau an der Stelle eingesetzt werden, wo er akustisch sinnvoll ist. Das ist für diesen Zusatzlautsprecher der obere Teil der Fahrzeugtüren. Denn gerade hohe Frequenzen breiten sich nur in einem schmalen Schallkegel aus und sollten deshalb auf das Ohr des Hörenden gerichtet sein. Weil Sie die Intensität dieser Frequenzen beim SL-TR 5060 ganz nach Geschmack steuern können, erreichen Sie ein besonders eindrucksvolles Klangbild. Brillant und kraftvoll, exakt abgestimmt auf Ihre Klangvorlieben.

Klasse braucht Klasse!

Erst gleichrangige Lautsprecher machen aus leistungsfähiger Elektronik ein perfektes Autohifi-System. Die Blue Magics von Blaupunkt sind deshalb eine gute Empfehlung, wenn Sie Ihre HiFi-Ansprüche von zu Hause mit ins Auto nehmen wollen.

Die Maßangaben (in mm) bei Blaupunkt Autolautsprechern:

- B₁ = Breite
- B₂ = seitliche Länge bzw. Tiefe
- ∅ = Durchmesser
- H = Höhe (Aufbauhöhe)
- E = Einbautiefe

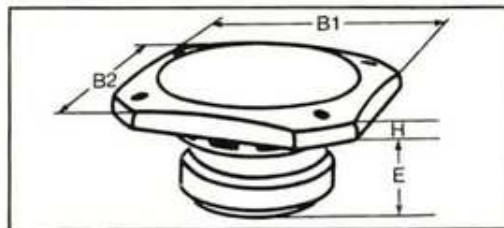
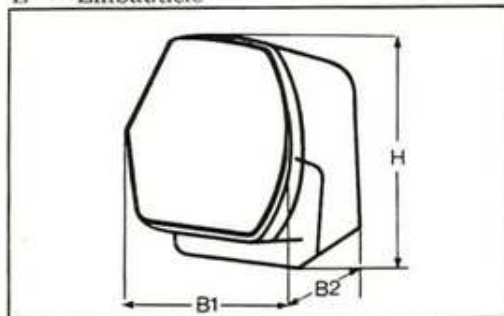

**Blaupunkt.
Klang ist uns jeden
Aufwand wert.**



Blaupunkt Blue Magic Line. Modellreihe CL.



CL 1030-A 1

CL 1340-A 1/A 2

CL 1640-A 1/A 2

CL 1025-A 3



Blaupunkt CL 1030-A 1

2-Wege-Lautsprecher für den Einbau
 Best.-Nr: 7 606 761 000
 Musikbelastbarkeit: 30 Watt
 Nennbelastbarkeit: 15 Watt
 Übertragungsbereich: 45–30.000 Hz
 Schalldruckpegel (1 W/1 m): 90 dB

B ₁	B ₂	H	E
210	140	36	22,5

Blaupunkt CL 1340-A 1/A 2

Coaxial-Lautsprecher für den Einbau
 Best.-Nr: 7 606 769 000/7 606 815 000
 Musikbelastbarkeit: 40 Watt
 Nennbelastbarkeit: 15 Watt
 Übertragungsbereich: 50–22.000 Hz
 Schalldruckpegel (1 W/1 m): 90 dB

B ₁	B ₂	H	E
144/152	144/142	21,5	50

Blaupunkt CL 1640-A 1/A 2

Coaxial-Lautsprecher für den Einbau
 Best.-Nr: 7 606 771 000/7 606 772 000
 Musikbelastbarkeit: 40 Watt
 Nennbelastbarkeit: 15 Watt
 Übertragungsbereich: 40–22.000 Hz
 Schalldruckpegel (1 W/1 m): 92 dB

B ₁	B ₂	H	E
177/185	177/178	19/18,5	64,5

Blaupunkt CL 1025-A 3

2-Wege-Lautsprecher für den Einbau
 Best.-Nr: 7 606 846 000
 Musikbelastbarkeit: 25 Watt
 Nennbelastbarkeit: 10 Watt
 Übertragungsbereich: 70–22.000 Hz
 Schalldruckpegel (1 W/1 m): 90 dB

B ₁	B ₂	H	E
114			

Blaupunkt Blue Magic Line. Modellreihe DL.



DL 1525-A 1

DL 1630-A 1

DL 1025-A 1

Blaupunkt DL 1525-A 1

Dual-Cone-Lautsprecher für den Einbau
 Best.-Nr: 7 606 764 000
 Musikbelastbarkeit: 25 Watt
 Nennbelastbarkeit: 8 Watt
 Übertragungsbereich: 50–20.000 Hz
 Schalldruckpegel (1 W/1 m): 89 dB

B ₁	B ₂	H	E
165	108,5	14	45

Blaupunkt DL 1630-A 1

Dual-Cone-Lautsprecher für den Einbau
 Best.-Nr: 7 606 813 000
 Musikbelastbarkeit: 30 Watt
 Nennbelastbarkeit: 15 Watt
 Übertragungsbereich: 45–20.000 Hz
 Schalldruckpegel (1 W/1 m): 92 dB

B ₁	B ₂	H	E
173	173	23	48

Blaupunkt DL 1025-A 1

Dual-Cone-Lautsprecher für den Einbau
 Best.-Nr: 7 606 774 000
 Musikbelastbarkeit: 25 Watt
 Nennbelastbarkeit: 10 Watt
 Übertragungsbereich: 50–20.000 Hz
 Schalldruckpegel (1 W/1 m): 91 dB

B ₁	B ₂	H	E
118	118	15	44

Blaupunkt Blue Magic Line. Modellreihe SL.

Die Hochtöner sind vorgesehen für die Kombination mit dem Tief-/Mitteltöner oder mit Breitband-Lautsprechern.



SL 1220-A 1

SL 1640-A 1

SL-TR 5060

Blaupunkt SL 1640-A 1

Tief-/Mitteltön-Lautsprecher für den Einbau
 Best.-Nr: 7 606 841 000
 Musikbelastbarkeit: 40 Watt
 Nennbelastbarkeit: 15 Watt
 Übertragungsbereich: 40–10.000 Hz
 Schalldruckpegel (1 W/1 m): 92 dB

SL-T 5060 B-3

SL 1325-A 1

Blaupunkt SL-TR 5060

Regelbarer Hochtön-Lautsprecher/Einbau
 Best.-Nr: 7 606 775 000
 Musikbelastbarkeit: 60 Watt (in 4-Ω-Systemen)
 Nennbelastbarkeit: 15 Watt
 Übertragungsbereich: 400–25.000 Hz
 Schalldruckpegel (1 W/1 m): 90 dB

B ₁	B ₂	H	E
79*	121,5*	7,5*	33,5*

Blaupunkt SL 1220-A 1

Breitband-Lautsprecher für den Einbau
 Best.-Nr: 7 606 765 000
 Musikbelastbarkeit: 20 Watt
 Nennbelastbarkeit: 6 Watt
 Übertragungsbereich: 80–19.000 Hz
 Schalldruckpegel (1 W/1 m): 92 dB

B ₁	B ₂	H	E
138	138	10	31

Blaupunkt SL-T 5060 B-3

Hochtöner
 Best.-Nr: 7 606 863 000
 Musikbelastbarkeit: 60 Watt
 Nennbelastbarkeit: 30 Watt
 Übertragungsbereich: 3000–22.000 Hz
 Schalldruckpegel (1 W/1 m): 90 dB

B ₁	B ₂	H	E
68	120	69	–

Blaupunkt SL 1325-A 1

Breitband-Lautsprecher für den Einbau
 Best.-Nr: 7 606 847 000
 Musikbelastbarkeit: 25 Watt
 Nennbelastbarkeit: 10 Watt
 Übertragungsbereich: 60–18.000 Hz
 Schalldruckpegel (1 W/1 m): 92 dB

B ₁	B ₂	H	E
140	140	10	49,5

* mit Distanzring 89 x 132 x 19, 23 mm

Blaupunkt Aufbaulautsprecher.



AL 6762

AL 6721

AL 6751



AL 6749

AL 6747

Blaupunkt AL 6747

Breitband-Lautsprecher
Best.-Nr: 7 606 747 001
Musikbelastbarkeit: 15 Watt
Nennbelastbarkeit: 8 Watt
Übertragungsbereich: 160–18.000 Hz
Schalldruckpegel (1 W/1 m): 87 dB

AL 6748

B ₁	B ₂	H	E
115	115	63,5	–

Blaupunkt AL 6762

2-Wege-Lautsprecher
Best.-Nr: 7 606 762 001
Musikbelastbarkeit: 30 Watt
Nennbelastbarkeit: 15 Watt
Übertragungsbereich: 65–22.000 Hz
Schalldruckpegel (1 W/1 m): 87 dB

B ₁	B ₂	H	E
202	142	150	–

Blaupunkt AL 6751

Breitband-Lautsprecher
Best.-Nr: 7 606 751 001
Musikbelastbarkeit: 15 Watt
Nennbelastbarkeit: 8 Watt
Übertragungsbereich: 140–18.000 Hz
Schalldruckpegel (1 W/1 m): 87 dB

B ₁	B ₂	H	E
170	87	118	–

AL 6750

Blaupunkt AL 6750

Breitband-Lautsprecher
Best.-Nr: 7 606 750 001
Musikbelastbarkeit: 15 Watt
Nennbelastbarkeit: 8 Watt
Übertragungsbereich: 160–18.000 Hz
Schalldruckpegel (1 W/1 m): 87 dB

B ₁	B ₂	H	E
∅ 110		131	–

Blaupunkt AL 6721

Breitband-Lautsprecher
Best.-Nr: 7 606 721 001
Musikbelastbarkeit: 25 Watt
Nennbelastbarkeit: 10 Watt
Übertragungsbereich: 70–16.000 Hz
Schalldruckpegel (1 W/1 m): 87 dB

B ₁	B ₂	H	E
160	140	150	–

Blaupunkt AL 6748

Breitband-Lautsprecher
Best.-Nr: 7 606 748 001
Musikbelastbarkeit: 15 Watt
Nennbelastbarkeit: 8 Watt
Übertragungsbereich: 140–18.000 Hz
Schalldruckpegel (1 W/1 m): 87 dB

B ₁	B ₂	H	E
182	125,5	75	–

Blaupunkt AL 6749

Breitband-Lautsprecher
Best.-Nr: 7 606 749 001
Musikbelastbarkeit: 15 Watt
Nennbelastbarkeit: 8 Watt
Übertragungsbereich: 150–18.000 Hz
Schalldruckpegel (1 W/1 m): 87 dB

B ₁	B ₂	H	E
97,5	130	129	–

Blaupunkt Einbaulautsprecher.

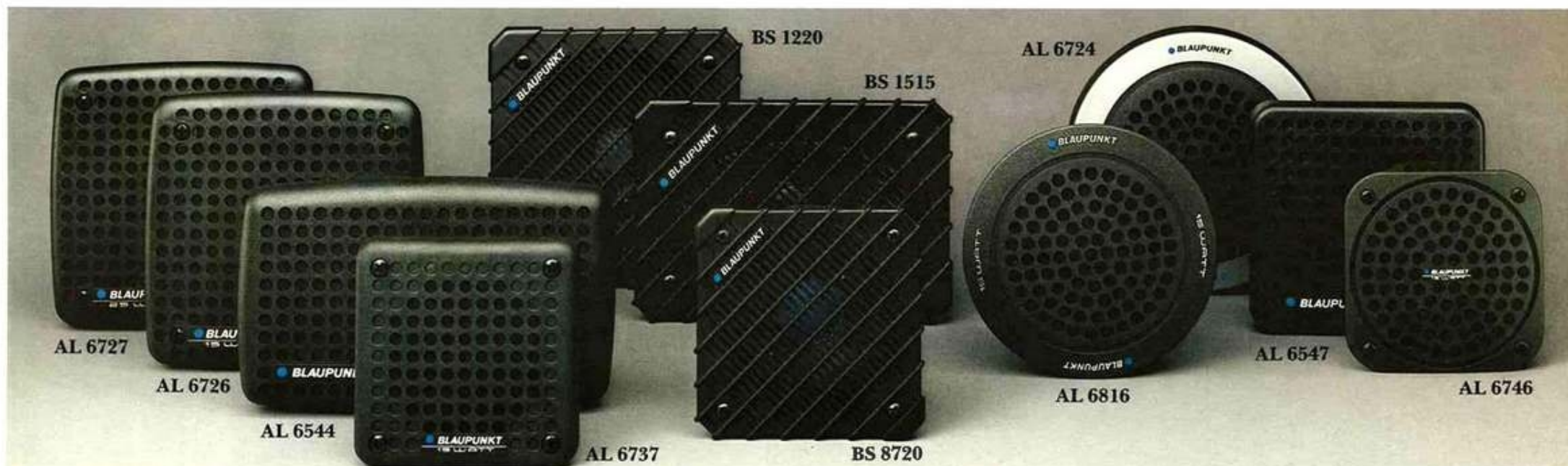

Blaupunkt AL 6727

Breitband-Lautsprecher

Best.-Nr: 7 606 727 001
Musik-/Nennbelastbarkeit: 25/10 Watt
Übertragungsbereich: 60–18.000 Hz
Schalldruckpegel (1 W/1 m): 90 dB

B ₁	134
B ₂	134
H	10
E	61

Blaupunkt AL 6737

Breitband-Lautsprecher

Best.-Nr: 7 606 737 060
Musik-/Nennbelastbarkeit: 15/8 Watt
Übertragungsbereich: 75–16.000 Hz
Schalldruckpegel (1 W/1 m): 88 dB

B ₁	98
B ₂	98
H	11
E	36

Blaupunkt Blue Sonic BS 1220

Breitband-Lautsprecher

Best.-Nr: 7 606 894 000
Musik-/Nennbelastbarkeit: 20/6 Watt
Übertragungsbereich: 80–18.000 Hz
Schalldruckpegel (1 W/1 m): 91 dB

B ₁	135
B ₂	135
H	7,5
E	31

Blaupunkt AL 6724

Breitband-Lautsprecher

Best.-Nr: 7 606 724 061
Musik-/Nennbelastbarkeit: 25/10 Watt
Übertragungsbereich: 60–18.000 Hz
Schalldruckpegel (1 W/1 m): 90 dB

B ₁	∅ 133,5
B ₂	∅ 133,5
H	7
E	53

Blaupunkt AL 6726

Breitband-Lautsprecher

Best.-Nr: 7 606 726 000
Musik-/Nennbelastbarkeit: 15/8 Watt
Übertragungsbereich: 70–16.000 Hz
Schalldruckpegel (1 W/1 m): 88 dB

B ₁	134
B ₂	134
H	10
E	40

Blaupunkt AL 6816

Breitband-Lautsprecher

Best.-Nr: 7 606 816 060
Musik-/Nennbelastbarkeit: 15/8 Watt
Übertragungsbereich: 75–16.000 Hz
Schalldruckpegel (1 W/1 m): 88 dB

B ₁	∅ 121
B ₂	∅ 121
H	7
E	38,5

Blaupunkt Blue Sonic BS 1515

Breitband-Lautsprecher

Best.-Nr: 7 606 895 000
Musik-/Nennbelastbarkeit: 15/6 Watt
Übertragungsbereich: 60–18.000 Hz
Schalldruckpegel (1 W/1 m): 89 dB

B ₁	163
B ₂	114
H	ca. 7,5
E	38

Blaupunkt AL 6547

Breitband-Lautsprecher

Best.-Nr: 7 606 547 000
Musik-/Nennbelastbarkeit: 8/4 Watt
Übertragungsbereich: 70–15.000 Hz
Schalldruckpegel (1 W/1 m): 88 dB

B ₁	114,5
B ₂	114,5
H	13
E	36,5

Blaupunkt AL 6544

Breitband-Lautsprecher

Best.-Nr: 7 606 544 000
Musik-/Nennbelastbarkeit: 8/4 Watt
Übertragungsbereich: 70–16.000 Hz
Schalldruckpegel (1 W/1 m): 88 dB

B ₁	172
B ₂	107
H	15
E	33

Blaupunkt Blue Sonic BS 8720

Breitband-Lautsprecher

Best.-Nr: 7 606 896 000
Musik-/Nennbelastbarkeit: 20/8 Watt
Übertragungsbereich: 60–19.000 Hz
Schalldruckpegel (1 W/1 m): 88 dB

B ₁	104
B ₂	104
H	4,5
E	39

Blaupunkt AL 6746

Breitband-Lautsprecher

Best.-Nr: 7 606 746 061
Musik-/Nennbelastbarkeit: 15/8 Watt
Übertragungsbereich: 75–16.000 Hz
Schalldruckpegel (1 W/1 m): 88 dB

B ₁	95
B ₂	95
H	6
E	40

Das lückenlose Klangerlebnis. Blaupunkt Multi-Stereo-System.

Je höher Ihre Ansprüche an Sound im Auto, desto wichtiger die Abstimmung auf die speziellen Bedingungen des Hörens beim Fahren. Und das heißt: auf die ganz besonderen akustischen Gegebenheiten des Fahrzeug-Innenraums.

Einige dieser Probleme liegen auf der Hand.

Von Ihrer HiFi-Anlage zu Hause wissen Sie: Die beste Hörposition haben Sie, wenn Sie von beiden Lautsprechern gleich weit entfernt sitzen und folglich die Schallwege aus beiden Stereokanälen gleich lang sind.

Die Basis ist wichtig.

Diese Idealposition läßt sich im Auto nicht erreichen. Denn immer sitzen Fahrer und Fahrgäste stark unsymmetrisch zur Stereo-Basis.

Natürlich läßt sich dieser Nachteil für jeweils einen Zuhörer scheinbar ausgleichen. Denn über den Balanceregler können Sie annähernde Symmetrie der Klangquellen aussteuern. Nur: Es bleibt eine Ortungslücke im Bereich der Mitte zwischen beiden Lautsprechern, das Stereoerlebnis bleibt unvollkommen. Und selbstverständlich scheidet diese Balanceveränderung zugunsten eines Zuhörers dann von vornherein aus, wenn Sie Fahrgäste haben.

Das „Du-oder-ich-Stereo“ ist – kompromißlose Ansprüche vorausgesetzt – sicher keine immer befriedigende Lösung.

Blaupunkt schließt die Stereolücke.

Blaupunkt hat dieses Problem gelöst, Blaupunkt bietet Autostereo total – Klangperfektion für alle Zuhörer, für alle Plätze. Die Lösung heißt Multi-Stereo-System. Ein einfaches Prinzip bei hohem technischen Aufwand: Ein zusätzlicher Lautsprecher in der Mitte des Armaturenbretts (oder je ein zusätzlicher Lautsprecher vorn und hinten!)

strahlt ein Signal ab, das elektronisch aus beiden Stereokanälen gewonnen wird. Blaupunkt schließt damit die Stereolücke. Und erreicht ein Klangbild, das vorher nicht erreichbar war.

Jeder Platz ist jetzt der beste.

Das Blaupunkt Multi-Stereo-System sichert Soundfaszination, die Sie spontan begeistern wird. Durch deutlich gesteigerte Stereowirkung, die auch hochwertige Lautsprechersysteme hörbar besser macht. Die selbst beim Blaupunkt Sound Component System für noch mehr Klangtransparenz sorgt. Das gilt für alle Zuhörer. Jeder Platz ist jetzt der beste!

Das kommt hinzu: Das Multi-Stereo-System bringt auch mehr Klang in Monosendungen. Es macht Musik und Sprache auch bei sehr niedrig eingestellter Lautstärke noch klarer hörbar. Es ist Technik, die Sie Sound noch intensiver erleben läßt.

Das Blaupunkt Multi-Stereo-System kann nur mit den Boostern und Equalizern betrieben werden, die über Brückendstufen verfügen. Das sind die Blaupunkt Booster und Amplifier-Booster, BQB 80, BSA 40-MS, BSB 40-2 und die Blaupunkt Equalizer-Booster/Amplifier BEA 80 und BEB 40.

**Blaupunkt.
Klang ist uns jeden
Aufwand wert.**

Das Multi-Stereo-Prinzip: Aus beiden Stereokanälen wird ein zusätzliches Signal aufbereitet. Mit einer aufwendigen elektronischen Schaltung – und mit einem ganz einfachen Ergebnis: Autostereo ohne Kompromisse.



Das Problem. In vielen Autostereo-Systemen bleibt das Stereo-Hören unvollkommen. Weil nicht alle Fahrgäste beide Kanäle gleich gut hören können.



Die Lösung. Ein zusätzlicher Lautsprecher strahlt ein aus dem linken www.vintagecaraudio.se ab. Und schließt die Stereolücke.



Kurz erklärt.

Das Blaupunkt Lexikon für Autoradio, Autostereo, Autohifi.

Abstimmung. Das Suchen und Einstellen eines Senders.

Amplifier. Zusatzverstärker, der über einen Vorverstärkereingang verfügt. Diese Verstärkerart ist für eine optimale Anpassung an die Autoradio-Kombination ausgelegt und sichert damit sehr gute Übertragungseigenschaften. Blaupunkt Amplifier können auch über die Lautsprecher-Ausgänge angesteuert werden.

ARI®. Von Blaupunkt in Zusammenarbeit mit dem ADAC und den Rundfunkanstalten entwickeltes Verkehrs-Informationssystem. Einsatz in mehreren europäischen Ländern und seit 1983 auch in den USA.

ARI-Identifikations-Display. Digitale → TLCD-Frequenzanzeige mit Farbkenntung: Ist ein ARI-Sender eingestellt, leuchten die Ziffern und Zeichen des Displays rot, beim Empfang eines Nicht-ARI-Senders grün.

Arimat®. Elektronische Schaltung, die auf Kennung von Verkehrsfunksendern reagiert. Bei gedrückter ARI-Taste sind nur noch Sender zu empfangen, die regelmäßig Verkehrsmeldungen bringen. → Super-Arimat → Warnon-Automatik.

ASU (Automatische Stör-Unterdrückung). Elektronische Zusatzschaltung in allen Blaupunkt Autoradios für besseren UKW-Empfang.

Ausgangsleistung. Die Leistung, die ein Verstärker abgibt. Man unterscheidet Musik- und Sinusleistung: Musik = kurzzeitige Höchstleistung, Sinus = maximale Dauerleistung.

Automatic Loudness. Gehörliche Wiedergabe durch Anhebung von Höhen und Tiefen bei geringer Lautstärke. → Physiologische Lautstärkeregelung.

Automatic Muting. Ton-Stummschaltung „zwischen den Sendern“ während des Suchlauf-Vorgangs.

Automatik-Antenne. Motorgetriebene Antenne, die mit dem Ein- oder Ausschalten des Autoradios ausgefahren oder versenkt wird.

Automatische Bandspur-Umschaltung. Ausstattungsmerkmal von → Autoreverse.

Automatische Lautstärkeregelung (AVC). Von Blaupunkt entwickeltes System, das die eingestellte Lautstärke von Rundfunk und Cassette ständig entsprechend dem Fahrzeug-Innengeräusch nachregelt („Lautstärkeregelung per Gaspedal“).

Automatischer Cassettenauswurf. Funktion bei Bandaufstörungen oder am Bandende.

Autoreverse. Automatische Umschaltung von Lauf- und Bandspur am Cassettende. Manuell kann die Spur auch an beliebiger Stelle gewechselt werden.

AVC. (Automatic Volume Control). → Automatische Lautstärkeregelung.

Bässe. Klänge im tiefen Frequenzbereich (bis ca. 600 Hz).

Balanceregler. Regler zum Einstellen des akustischen Mittelpunktes bei Stereo-Geräten.

Bandsorten-Umschalter. Taste zum Umschalten von Normalband (→ Eisenoxidband) auf → Chromdioxidband oder → Metal-Band.

Baß-Lautsprecher. → Tieftöner.

Booster. Zusatzverstärker, z. B. für Autoradios. Dient vor allem der Steigerung der Klangqualität, weil auch bei hoher Leistung keine wahrnehmbaren Verzerrungen auftreten (→ Klirrfaktor).

Breitband-Lautsprecher. Lautsprecher mit einem System, das den ganzen Tonbereich überträgt.

Cassettenstop bei Verkehrsdurchsagen. Bestandteil des Blaupunkt Verkehrslotsen Super-Arimat: Sobald die Durchsageerkennung eine Verkehrsmeldung ankündigt, wird bei gedrückter ARI-Taste der Cassettenlauf gestoppt. Die Verkehrsdurchsage ertönt in gut verständlicher Lautstärke. → Arimat®.

Cassettensuchlauf. → CPS.

CD-Gehäuse (Compact Design). Besonders funktionelles einbau- und servicefreundliches Gehäuse bei Blaupunkt Autoradios.

Chromdioxidband. Tonband mit magnetisierbarer Schicht aus Chromdioxid (CrO₂).

Coaxial-Lautsprecher. → 2-Wege-Lautsprecher, bei dem Hoch- und Tieftöner auf einer gemeinsamen Achse montiert sind.

CPS (Cassette Programme Search). Cassettensuchlauf: Auf Tastendruck wird das Band bis zum nächsten Musikstück vor- oder zum Beginn des vergangenen zurückgespielt und schaltet dann automatisch auf Wiedergabe um.

dB (Dezibel). Logarithmische Maßzahl, die das Verhältnis von zwei gleichartigen physikalischen Größen zueinander angibt (z. B. Leistung oder Spannung).

db-Rauschunterdrückung. Elektrische Schaltung, die das Bandrauschen bei der Cassettenwiedergabe vermindert (System Blaupunkt).

DFC (Digital Frequency Control). Digitale Frequenzkontrolle. Elektronisches Verfahren zur automatischen Senderabstimmung und -stabilisierung. Der eingestellte Sender wird auch unter extremen Empfangsbedingungen konstant festgehalten.

Digitale Frequenzanzeige. → Numerische Frequenzanzeige.

DK (Durchsageerkennung). Unhörbares Signal von Verkehrsfunksendern vor und nach einer Verkehrsmeldung. → ARI® → Arimat® → Super-Arimat®.

DNR (Dynamic Noise Reduction). Verfahren zur Unterdrückung des Rauschens bei Cassettenwiedergabe und Rundfunkempfang. Prinzip: dynamische Begrenzung der Verstärker-Bandbreite auf das jeweils erforderliche Tonfrequenz-Spektrum.

Dolby®-Rauschunterdrückung. Von Ray Dolby entwickeltes Verfahren zur Verminderung des Band-Eigenrauschens bei Tonbandgeräten.

Dual-Cone-Lautsprecher. Lautsprecher mit zusätzlichem Hochton-Kegel.

Dynamik. Verhältnis zwischen der größten und der geringsten Lautstärke eines Musikstückes, angegeben in → dB.

Eisenoxidband. Tonband mit magnetisierbarer Schicht aus Eisenoxid (Fe₂O₃).

Equalizer. Klangregelteil zur individuellen Anpassung von Höhen, Mitten und Bässen an die Fahrzeug-Akustik und an den persönlichen Hörgeschmack.

Equalizer-Amplifier. Kombination von → Equalizer und → Amplifier.

Equalizer-Booster. Kombination von → Equalizer und → Booster.

ETC (Electronic Tuning Control). Von Blaupunkt entwickelte Schaltung zur Scharfabstimmung von UKW-Sendern unter den besonderen Bedingungen des Autoradio-Betriebs. Hält den Sender auch unter ungünstigen Empfangsbedingungen fest.

Fader. → Überblendregler.

Frequenzweiche. Elektronische Schaltung zur Aufteilung des wiederzugebenden Frequenzbereiches auf verschiedene Lautsprecher.

Gleichlaufschwankungen. Ungleichmäßigkeiten in der Bandauf-Geschwindigkeit, die sich bei der Musikwiedergabe als unangenehmes Jaulen bemerkbar machen. Der Gleichlauf in Blaupunkt Cassettendecks wird elektronisch überwacht.

Hard-Permalloy-Tonkopf. Tonkopf mit sehr guter Wiedergabe und langer Lebensdauer.

HiFi (High Fidelity). Hohe Naturtreue bei der Aufnahme und Wiedergabe von Musik und Sprache. Die technischen Bedingungen sind in der HiFi-Norm DIN 45.500 festgelegt.

Hochtöner. Lautsprecher für die Wiedergabe hoher Frequenzen (ca. 4.000 bis 20.000 Hz). → Höhen.

Höhen. Klänge im hohen Ton-Frequenzbereich (ab ca. 4.000 Hz).

Hybram (Hybrid aufgebautes Modul). Hochintegriertes elektronisches Schaltelement, von Blaupunkt aus der Weltraum-Technologie übernommen und weiterentwickelt. Hybrams erfüllen eine Vielzahl von Funktionen bei kleinsten Abmessungen.

Hz (Hertz). Maßeinheit zur Frequenzangabe. Nennt die Zahl der Schwingungen pro Sekunde.

Impulstreue. Kurze Ein- und Ausschwingzeit einer Lautsprecher-Membran. „Schnelle“ Lautsprecher zeichnen sich durch besonders naturgetreue Wiedergabe aus.

Impedanz (Wechselstrom-Widerstand). Hier der Anschlußwert der Autolautsprecher. Die angegebene Impedanz muß mit der des Verstärkers übereinstimmen. Sie darf größer, aber nie kleiner sein. Die Maßeinheit ist → Ohm.

Klangregler. Regler zur Anhebung und Absenkung von Höhen und Bässen.

Klirrfaktor. Bezeichnung für Verzerrungen, die den Klang negativ beeinflussen.

Kombinierte Höhen- und Tiefenregelung. „Klangwaage“ zur Korrektur der Höhen- und Tiefenwiedergabe mit einem Funktionselement.

Last Station Memory. Das Autoradio empfängt beim Einschalten automatisch den vor dem Abschalten eingestellten Sender („Last Station“).

LCD (Liquid Crystal Display). Flüssigkristall-Anzeige von Frequenzen und Funktionen. Automatische Kontraststeigerung mit zunehmender Umgebungshelligkeit.

LED (Light Emitting Diode). Leuchtdiode zur optischen Anzeige von Frequenz und Funktionen.

Leuchtdioden-Skala. Skala ohne Zeiger, auf der die Position des eingestellten Senders durch Leuchtdioden (→ LED) markiert wird.

Loudness. → Automatic Loudness, → Physiologische Lautstärkeregelung.

Matrixspeicher. Sender-Speicher, der eine mehrfache Belegung derselben Stationstaste durch Sender verschiedener Wellenbereiche ermöglicht.

Mehrwege-Lautsprecher. Lautsprecher mit mehreren Systemen (z. B. Hoch-, Mittel- und Tieftöner) in einem gemeinsamen Gehäuse.

Membran. Eine in Schwingungen versetzte Fläche zur Umwandlung von elektrischer Energie in akustische Energie (Schall).

Metal-Band (Metal Tape). Tonband, dessen Schicht aus nichtoxidierenden Eisenpartikeln besteht.

Mid-Range. → Mitteltöner.

Mikrocomputer. Elektronisches Rechner- und Speicherelement, das bei kleinsten Abmessungen eine Fülle verschiedener Aufgaben übernimmt.

Mitten. Klänge im mittleren Frequenzbereich (zwischen ca. 600 und 4.000 Hz).

Mitteltöner. Lautsprecher für die Wiedergabe mittlerer Frequenzen (ca. 600 bis 4.000 Hz). → Mitten.

Multi-Stereo-System. Von Blaupunkt entwickeltes Verfahren zur Optimierung der Stereowirkung im Fahrzeug-Innenraum: Ein aus beiden Stereokanälen gewonnenes Signal wird über Zusatzlautsprecher abgestrahlt und schafft ein für alle Zuhörer gleichmäßig gutes Stereo-Klangbild.

Musikbelastbarkeit. Elektrische Leistung (in Watt), die ein Lautsprecher kurzzeitig verarbeiten kann. → Nennbelastbarkeit.

Musikleistung. → Ausgangsleistung.

Nachtdesign. Von innen blendfrei beleuchtete Schriftzüge, Funktionstasten und Funktionsanzeigen, die eine sichere und verwechslungsfreie Bedienung auch bei Dunkelheit gestatten.

Nennbelastbarkeit. Elektrische Leistung (in Watt), die ein Lautsprecher im Dauerbetrieb verarbeiten kann. → Musikbelastbarkeit.

Numerische Frequenzanzeige. Display, das die Frequenz eines Senders durch Ziffern anzeigt.

Ohm (Ω). Maßeinheit zur Angabe des elektrischen Widerstandes. → Impedanz.

Opto-elektronische Bandlauf-Überwachung. Der Ablauf des Cassettenbandes wird durch eine Photozelle ständig überwacht. Bei Bandlauf-Störungen und am Bandende (bei Geräten ohne Autoreverse) stoppt eine Automatik den Motor des Cassettendecks und schiebt die Cassette aus. → Automatischer Cassetteneinschub.

PCI (Programme Comparison and Identification). Von Blaupunkt entwickeltes System, das durch Computervergleich (Comparison) und -auswertung verschiedener Informationen zwei grundsätzlich neue Leistungsmerkmale bietet: 1. **Senderidentifizierung**, d.h. komplette Angabe eines eingestellten Senders im UKW-Bereich (z. B. NDR II). 2. **Empfangsoptimierung**, d.h. automatisches Einstellen der Frequenz, über die ein identifiziertes UKW-Programm am besten zu empfangen ist. — Das erste Autoradio mit PCI-System ist der Blaupunkt Berlin IQR 83.

Physiologische Lautstärkeregelung (→ Automatic Loudness). „Hörgerechte“ Anhebung von Höhen und Bässen bei geringer Lautstärke.

PLL-Schaltung (Phase Locked Loop). Elektronische Schaltung („Phasenregelschleife“) mit einem quartzstabilen Frequenzraster, in dem die Senderfrequenzen exakt „einrasten“ und mit hoher Stabilität festgehalten werden (Frequenzsynthesizer).

QTS (Quartz Tuning System). Quarz-Abstimmsystem für optimales Empfangsverhalten: Digitale Senderabstimmung und -anzeige, quartzgenau durch mikrocomputer-gesteuerte → PLL-Schaltung.

Rastbarer schneller Vor- und Rücklauf. Die Tasten für schnellen Vor- und Rücklauf rasten ein und erleichtern sowohl das Wiederholen als auch das Überspringen von Musikstücken im Cassettenprogramm. → Spurlogik.

Resonanz. Durch Schallwellen angeregtes Mitschwingen einer Fläche oder eines Hohlraumes.

Schalldruckpegel (Pegel). Maß der Lautstärke, die ein Lautsprecher bei bestimmter Verstärkerleistung erreichen kann. Der Schalldruckpegel wird in dB angegeben und bei 1 Watt Verstärkerleistung in einem Meter Abstand gemessen.

Senderabstimmung. → Abstimmung.

Sendersuchlauf. Automatische Sendersuche und -abstimmung per Taste. Der Suchlauf wird elektronisch gesteuert. → Suchlauf-Empfindlichkeit.

Sendust-Tonkopf. Tonkopf mit sehr guten Wiedergabeeigenschaften und besonders langer Lebensdauer.

Sinusleistung. → Ausgangsleistung.

SK (Senderkennung). Unhörbares Erkennungssignal von Rundfunksendern, die regelmäßig Verkehrsmeldungen ausstrahlen. → ARI® → Arimat® → Super-Arimat®.

Spannungssynthesizer. Modernes, von einem → Mikrocomputer gesteuertes Abstimmsystem.

Spurlogik. Ausstattungsmerkmal bei Autoreverse-Laufwerken. Vorlauf ist immer Vorlauf, Rücklauf immer Rücklauf, unabhängig von der eingeschalteten Spur.

Stationstasten. Tasten zur Speicherung und zum bequemen Abrufen von Sendern. Die Sender werden entweder mechanisch (Omnimat-Stationstasten) oder elektronisch (im Mikrocomputer) gespeichert.

Stereo/Mono-Umschaltung. Umschaltung von Stereo auf Mono bei schwächer werdendem Sender zur Erhaltung einer befriedigenden Empfangsqualität.

Suchlauf-Empfindlichkeit. Fähigkeit eines Autoradios, nach Suchlauf-Start nur stark einfallende oder alle empfangbaren Sender einzustellen.

Super-Arimat®. Elektronische Schaltung zur Auswertung von Senderkennung (SK) und Durchsagekennung (DK). Verkehrsmeldungen werden deshalb auch bei leisem oder stummgeschaltetem Radioton und bei Cassettenbetrieb durchgestellt. → ARI → Warnton-Automatik.

Synthesizer. Bestandteil der → PLL-Schaltung (Frequenzsynthesizer). Erzeugt ein quartzstabiles Frequenzraster. → Spannungssynthesizer.

Tape-Deck. Cassettenteil ohne eingebauten Verstärker.

Tieftöner. Lautsprecher für die Wiedergabe tiefer Frequenzen (ca. 40 bis 600 Hz). → Bässe.

TLCD. Transflective Liquid Cristal Display. Eine LCD-Anzeige mit verbesserter Transparenz und guten Reflektionseigenschaften. Die TLCDD sichert dadurch gute Ablesbarkeit bei Tag und Nacht aus allen Blickwinkeln.

Transparenz. Bezeichnung für Klarheit, Durchsichtigkeit und naturgetreue Wiedergabe der verschiedenen Instrumentengruppen in einem Musikstück.

Travel-ARI. Von Blaupunkt entwickeltes Konzept, das es möglich macht, auch dann Verkehrsmeldungen zu empfangen, wenn kein Verkehrsfunksender gehört wird. Prinzip: Ein zweiter Tuner im Gerät stimmt sich jeweils automatisch auf den stärksten ARI-Sender ab und stellt dessen Meldungen durch.

Tuner. Empfangsteil, z. B. eines Autoradios.

Tweeter. → Hochtöner.

Überblendregler (Fader). Regler zur optimalen Verteilung des Schalls auf die vorderen und hinteren Lautsprecher.

Übertragungsbereich. Der Frequenzbereich, der von einem Übertragungssystem (Autoradio, Cassettendeck) innerhalb vorgegebener Toleranzen gleichmäßig wiedergegeben wird.

Verzerrungen. → Klirrfaktor.

Vierkanal-Verstärker. Autoradio-Endstufe oder Zusatzverstärker mit vier, durch getrennte Verstärker separat angesteuerten Lautsprecher-Ausgängen.

Warnton-Automatik. Akustisches Signal, das beim Verlassen des Empfangsgebiets eines Verkehrsfunksenders auflodert, das Autoradio auf eine neue Frequenz abzustimmen.

Woofers. → Tieftöner.

Zusatzverstärker. → Booster.

2-Wege-Lautsprecher. Lautsprecher mit zwei getrennten Systemen (z. B. Tief/Mitteltöner und Hochtöner) in einem Gehäuse.

Symbole und ihre Bedeutung:

	Autoreverse
	Bandspur-Umschaltung
	Balance
	Bässe
	Cassetten-Ausschub
	Cassetten-Einschub
	Cassetten-Rücklauf
	Cassetten-Vorlauf
	db-Rauschunterdrückung
	Dolby®-Rauschunterdrückung
	Ein/Aus
	Fader
	Höhen
	Klang
	Lautstärke
	Mono
	Pause
	Regler drehen
	Regler drücken
	Regler ziehen
	Knebelregler
	Senderhandabstimmung
	Sendersuchlauf
	Suchlaufempfindlichkeit: normalempfindlich
	Suchlaufempfindlichkeit: hochempfindlich
	Manuelle Abstimmung
	ME Speichertaste

Blaupunkt: die ganze Unterhaltungselektronik. Faszination durch Technik.

Blaupunkt bietet das Kompletprogramm an Autoradios, Autostereo, Autohifi, Autoakustik. Blaupunkt bringt Videotechnik für jeden Anspruch. Blaupunkt steht für Farbfernseher in vielen Bildschirmklassen, Komfortabstufungen, Ausstattungsvarianten, Designlösungen. Blaupunkt hat Ihr Heimhifi-System.

Blaupunkt heißt Leistung. Weltweit.

Zu jedem Bereich gibt es den ausführlichen Blaupunkt Spezialprospekt. Bei Ihrem Fachhändler.



Blaupunkt:
Zukunft eingebaut.

©vintagecaraudio.se

Blaupunkt und Ihr Fachhändler. Gut, daß man so gute Partner hat!

Blaupunkt steht für Leistung, Zuverlässigkeit, neue Technik. Ihr Fachhändler sichert Auswahl, Beratung, prompten Service. Alle Voraussetzungen für eine richtige Entscheidung!

BLAUPUNKT
BOSCH Gruppe



Theodor Wagner GmbH
Walter Reuch Straße 5
7440 Nürtingen
Telefon 071422 / 8222

